

COSATTO

baby stuff with personality

To& Fro

Wózek 3 w 1

.....

NITTY GRITTY



UWAGA: ZACHOWAJ INSTRUKCJĘ ZE WZGLĘDU NA WAŻNE INFORMACJE

Zapoznaj się z treścią instrukcji. Bezpieczeństwo Twojego dziecka może być zagrożone jeżeli nie będziesz postępować zgodnie z instrukcją.

INSTRUKCJA UŻYTKOWANIA

Dziękujemy za wybór produktu Cosatto. Zapoznanie się z ważnymi informacjami dotyczącymi bezpieczeństwa pozwolą cieszyć się i użytkować produkt przez wiele lat.

BEZPIECZEŃSTWO: ZAPOZNAJ SIĘ Z PONIŻSZYM

OSTRZEŻENIE: BEZPIECZEŃSTWO DZIECI TO TWOJA ODPOWIEDZIALNOŚĆ

- **OSTRZEŻENIE:** Nigdy nie pozostawiaj dziecka opieki osoby dorosłej.
- **OSTRZEŻENIE:** Przed użyciem sprawdź czy wszystkie blokady są zablokowane.
- **OSTRZEŻENIE:** Aby zapobiec obrażeniom, przed składaniem i rozkładaniem wózka, upewnij się że Twoje dziecko nie znajduje się w pobliżu.
- **OSTRZEŻENIE:** Nie pozwól dziecku bawić się produktem.
- **OSTRZEŻENIE:** Zawsze używaj uprząży zabezpieczającej dziecko.
- **OSTRZEŻENIE:** Każdy element zawieszony na rączce wózka, może wpłynąć bezpośrednio na jego stabilność.
- **OSTRZEŻENIE:** Sprawdź poprawność mocowania fotelika samochodowego na stelażu wózka przed użyciem.
- **OSTRZEŻENIE:** Produkt nie jest przeznaczony do biegania, czy jazdy na rolkach.
- **OSTRZEŻENIE:** Aby uniknąć niebezpieczeństwa oparzenia, nie umieszczaj gorących napojów w uchwycie na kubki.
- Wózek przeznaczony jest dla dzieci od urodzenia do wagi 15 kg.
- Wózek jest kompatybilny jedynie z fotelikiem samochodowym Cosatto Hold (sprzedawany oddzielnie)
- Rozłożona na płasko pozycja oparcia jest rekomendowana dla noworodków zanim będą mogły podróżować w bardziej pionowej pozycji (np. jak dziecko zacznie samodzielnie siadać).
- Hamulec powinien być zawsze użyty przy wkładaniu i wyjmowaniu dziecka z wózka.
- Trzymaj dziecko z dala od ruchomych części podczas regulacji funkcji wózka. Wózek wymaga serwisowania przez użytkownika. Zawsze zapinaj dziecko w uprząż i nie pozostawiaj bez opieki.
- Nigdy nie używaj części zamiennych innych, niż te zatwierdzone i dostarczone przez Cosatto, użycie innych może zagrozić bezpieczeństwu dziecka oraz utraty gwarancji.
- Przeladowanie, niepoprawne rozłożenie stelaża, oraz używanie nieoryginalnych akcesoriów i części zamiennych, mogą uszkodzić wózek i wpłynąć na bezpieczeństwo dziecka.

Zapoznaj się z instrukcją.

- Kosz jest przeznaczony do utrzymania 2 kg, równomiernie rozłożonego ładunku.
- Każdy dodatkowy bagaż, zawieszony na rączce wózka i/lub oparcia siedziska i/lub po bokach wózka, może wpłynąć negatywnie na jego stabilność.
- Tylna kieszonka w daszku - maksymalne obciążenie 700g.
- Plastikowy uchwyt na kubek - maksymalna waga kubka 500g.
- Nigdy nie pozostawiaj osłonki przeciwdeszczowej gdy wózek jest w pomieszczeniu, blisko źródła ciepła lub gdy na zewnątrz jest gorąco, ponieważ dziecko może się przegrzać.
- Upewnij się że wszyscy użytkownicy zapoznali się z treścią instrukcji przed użyciem produktu. Składanie i rozkładanie powinno być płynne, jeżeli nie - nie używaj siły i sprawdź instrukcję.
- Nie używaj wózka niezgodnie z jego przeznaczeniem.
- Nie pozwalaj dziecku na wspinanie się, zabawę czy wieszanie się na wózku.
- Nie używaj doczepianych ruchomych platform na drugie dziecko, może to zaburzyć bezpieczeństwo dziecka w wózku.
- Zawsze używaj hamulca, gdy wózek jest nieruchomy/stoi. Trzymaj mocno rączkę wózka gdy zbliżasz się do poruszających się pojazdów czy pociągu. Nawet z użytym hamulce, pęd pojazdu może poruszyć wózek.
- Zawsze używaj hamulca, gdy wsadzasz lub wyciągasz dziecko z wózka.
- Zachowaj szczególną ostrożność przy podjeżdżaniu/zjeżdżaniu z krawężników. Wyjmij dziecko i złóż wózek gdy wchodzisz lub schodzisz po schodach zwykłych i ruchomych.
- Upewnij się, że złożony wózek jest bezpiecznie przechowywany i nie upadnie na bawiące się dzieci i nie spowoduje obrażeń.
- Nigdy nie należy wozić drugiego dziecka w wózku.
- Produkt zgodny z homologacją BS EN 1888:2012.

FOTELIK SAMOCHODOWY (sprzedawany oddzielnie)

- Wpięty fotelik samochodowy na stelażu wózka **NIE ZASTĘPUJE** gondoli ani łóżeczka. Jeżeli dziecko staje się śpiące, należy je przenieść do gondoli lub łóżeczka.
- Prawidłowy montaż fotelika na stelażu to przodem do rodzica.

INSTRUKCJA UŻYTKOWANIA (patrz rysunek w instrukcji)

1 - LISTA ELEMENTÓW WÓZKA

Wózek jest dostarczony w jednym kartonie, zawierającym:

1. Stelaż wózka (kosz i osłonki na pasy zamontowane, zagłówek włożony)
2. Śpiworek (wkładka włożona)
3. Otulacz główki
4. Daszek
5. Osłonka przeciwdeszczowa
6. Uchwyt na kubek
7. Torba na pieluchy (gdy załączona)
8. Adaptery fotelika samochodowego

2 - MONTAŻ WÓZKA

Aby otworzyć wózek, zwolnij główną blokadę (a) trzymającą stelaż w formie parasolki.

Trzymając stelaż za rączki, delikatnie opuść przód wózka, a następnie naciśnij na blokadę (b), aż usłyszysz kliknięcie z drugiego elementu zabezpieczającego (c).

OSTRZEŻENIE : Przed użyciem sprawdź czy wszystkie blokady są zablokowane.

3 - UŻYWANIE HAMULCA

W celu uruchomienia hamulca, naciśnij stopą jedną z dźwigni (a). Sprawdź czy hamulec prawidłowo przytrzymuje kółka, pchając i pociągając do siebie wózek. Aby zwolnić hamulec, unieś dźwignię

4 - UŻYWANIE PRZEDNICH KÓŁEK

Aby przednie kółka się obracały, wciśnij dźwignię blokady (a). Blokowanie kółek następuje po uniesieniu dźwigni (b). Blokowanie i odblokowywanie może odbywać się w dowolnej pozycji kółka, aż kliknięcie z każdego z kółek będzie słyszalne.

5 - REGULACJA WYSOKOŚCI RĄCZEK

W celu uniesienia rączek, wciśnij przycisk (a) po wewnętrznej stronie każdej rączki. Rączka automatycznie wysunie się.

Aby obniżyć rączkę, naciśnij przycisk (b) ponownie i wciśnij rączkę. Opuść przycisk i wciskaj rączkę aż usłyszysz kliknięcie potwierdzające zablokowanie rączki.

6 - UŻYWANIE UPRZEŻY

Wózek posiada 5 punktową uprząż dla zabezpieczenia dziecka. W celu zapięcia upręży, wepnij klamry w zamek (a). Aby wypiąć, wciśnij przycisk pośrodku zamka (b) i wyjmij klamry pasów. Uprząż powinna być dokładnie wyregulowana, tak aby dziecko czuło się komfortowo. Długość pasów barkowych może być dopasowana, używając regulatora (c). Długość każdego paska może być zmieniona używając regulatorów (c), (d) i (e).

OSTRZEŻENIE: Zawsze używaj pasa krokowego wraz z kasami biodrowymi.

7 - REGULACJA I DEMONTAŻ UPRZEŻY

Paski barkowe posiadają 3 pozycje regulacji wysokości. Aby zmienić wysokość, wyjmij osłonki pasów (a), następnie rozepnij klamrę upręży i wypnij zapięcie pasów (b) i rozłóż klapę tylną (c). Ścisnij ograniczniki pasków tak (d), aby przełożyć je przez otwory (e) w oparciu siedziska. Przełóż ponownie paski w odpowiednie otwory z tyłu siedziska (f). Wepnij spowrotem zapięcia pasów barkowych do upręży i zamontuj nakładki ochronne.

Upewnij się, że po obu stronach otworów w oparciu, znajdują się ograniczniki pasów (g).

Aby wyjąć uprząż do czyszczenia, rozepnij pasy barkowe z przednich i tylnych klamer, następnie przełóż przez otwory w oparciu siedziska (h).

Przełóż pasy biodrowe przez otwory w oparciu (i).

Przełóż pas krokowy przez otwór poniżej obydwu stron siedziska (j). Uwaga: pociągnij oparcie siedziska do przodu wózka, aby uzyskać dostęp i wyjąć pasek krokowy funkcji skierowania dziecka przodem do rodzica.

Montaż upręży odbywa się w odwrotnej kolejności. Po zamontowaniu, upewnij się, że ograniczniki pasów znajdują się po każdej stronie oparcia, dla pasów barkowych i biodrowych (g).

8 - FUNKCJA SKIEROWNIA DZIECKA PRZODEM DO RODZICA

Maksymalne rozłożenie oparcia siedziska, do pozycji płaskiej, jest rekomendowane dla noworodków aż do momentu gdy będą gotowe do bardziej pionowej pozycji (gdy już dziecko siada samodzielnie). Jeżeli zamontowany, przełóż klapę oparcia siedziska z tyłu na górę oparcia (a).

Położ oparcie na płasko, aż do momentu kiedy dotknie podnóżka (b).

Uwaga: przed przystąpieniem do zmiany kierunku, rozepnij wszystkie zamki i sprawdź czy podkładka główki jest zamontowana (c) w odpowiednim położeniu. Podkładka powinna być w górnej części płytek wspornika.

Przełóż klapę oparcia pod podnózek, jak na rysunku (d).

Unieś dźwignię (e) z tyłu oparcia i rozłóż oparcie tak aby stworzyć miejsce na nogi dziecka gdy jest skierowane do rodzica (f).

Gdy używamy wózka w funkcji przodem do rodzica, oparcie tworzące podnózek, musi być zawsze w najniższej pozycji.

9 - MONTAŻ ELEMENTÓW MATERIAŁOWYCH (funkcja przodem do rodzica)

Uwaga: przed montażem śpiworka, upewnij się że wspornik / wkładka jest włożona (a). Zdejmij ochroniacze pasów barkowych (b), a następnie rozepnij uprząż i wypnij pasy barkowe z pasów biodrowych, poprzez naciśnięcie blokady w klamrze (c) i wyjęcie jej z klamry (d). Przełóż pasy uprząży przez otwory w śpiworku i wkładce siedziska (e, f i g), a następnie zamontuj zapięcia z tyłu siedziska (h).

Zamontuj otulacz główki, upewniając się, że pasy przechodzą powyżej otworów (i).

Zamontuj ochroniacze pasów barkowych.

Demontaż śpiworka i otulacza główki odbywa się w odwrotnej kolejności.

Uwaga: wkładka siedziska, wraz z wspornikiem musi być zawsze użyta przy funkcji skierowania dziecka przodem do rodzica.

10 - UŻYWANIE OPARCIA (funkcja przodem do rodzica)

Przy funkcji przodem do rodzica, oparcie posiada 3 pozycje regulacji. Najbardziej płaska jest zalecana dla noworodków aż do momentu gdy będą gotowe do bardziej pionowej pozycji (gdy będą siadać samodzielnie).

Przed regulacją oparcia, odczep klapę z tyłku oparcia (a). Naciśnij przyciski po obu stronach podstawy oparcia (b) i ustaw na żądanej wysokości (c), po czym odpuść przyciski (d) aby zablokować pozycję.

Gdy oparcie jest już we właściwej pozycji, zamontuj spowrotem klapę.

11 - UŻYWANIE KOSZA (funkcja przodem do rodzica)

Zamki błyskawiczne (a) po obu stronach kosza pozwalają na uzyskanie dostępu do niego.

12 - MONTAŻ DASZKA (funkcja przodem do rodzica) - 1

Załączony z wózkiem daszek, może być używany w funkcjach przodem i tyłem do rodzica. Daszek jest przystosowany do montażu przy funkcji przodem do rodzica.

Zwróć uwagę na strzałki na uchwytach daszka, pokazujących jak należy go zamontować.

Przy funkcji przodem do rodzica, strzałki powinny wskazywać w stronę daszka (a).

Wsuń uchwyty daszka w miejsca montażu w ramie po dwóch stronach (b).

13 - MONTAŻ DASZKA (funkcja przodem do rodzica) - 2

Otwórz daszek całkowicie (a).

Przełóż tył daszka za oparcie (b).

Zapnij pasek pod oparciem (c).

Upewnij się, że paski naciągające po obu stronach daszka są zamontowane i naciągnięte (d).

Aby powiększyć lub pomniejszyć daszek, należy wyciągnąć (f) lub schować (e) dodatkową osłonkę przeciwsłoneczną.

Aby złożyć daszek, pchnij go w stronę środkowej jego części (g).

Demontaż daszka odbywa się w odwrotnej kolejności kroków 12 i 13.

14 - SKŁADANIE WÓZKA (funkcja przodem do rodzica)

Uwaga: jeżeli daszek jest zamontowany, złóż go całkowicie przed składaniem (a).

Unieś oparcie (b).

Aby złożyć wózek, pociągnij rączkę (c) wciskając jednocześnie drugą blokadę (d). Następnie pchnij rączki do przodu - wózek zacznie się składać, aż do zablokowania i kliknięcia.

Uwaga: składając wózek zwróć uwagę na nóżki mechanizmu wolnostojącego, aby go nie uszkodzić. Zbyt mocne naciskanie, czy dociskanie może zgiąć ramiona (e).

15 - ZMIANA Z FUNKCJI PRZODEM DO RODZICA NA PRZODEM DO KIERUNKU

JAZDY - 1

Wymontuj ochraniacze, śpiworek i otulacz główki (odwrotna kolejność kroku 9) i zaczep uprząż.

Wyjmij wypełniacz pod główką (a), oraz wspornik w śpiworek (b).

Przełóż daszek, chwytając materiał końcu tylnej jego części i przeciągnij w górę i do przodu (c i d), aż do momentu gdy wewnętrzna część daszka stanie się zewnętrzną oraz daszek będzie w pełni skierowany w drugą stronę (e). Strzałki na uchwytych daszka, powinny wskazywać w drugą stronę - od daszka (f).

16 - ZMIANA Z FUNKCJI PRZODEM DO RODZICA NA PRZODEM DO KIERUNKU

JAZDY - 2

Unieś uchwyt (a) z tyłu wózka i podnieś siedzisko (b).

Unieś klapę siedziska, wyjmując najpierw jej przednią część spod podnóżka (c), aż do momentu aż dotknie oparcia siedziska (d).

Zapnij klapę siedziska do tylnej części oparcia (e).

17 - MONTAŻ ELEMENTÓW MATERIAŁOWYCH (przodem do kierunku jazdy)

UWAGA: Nie używaj wypełniacza pod główkę oraz wspornika w śpiworcu

w tej konfiguracji siedziska.

Rozepnij uprząż i wypnij zaczepy pasów barkowych z zaczepów pasów biodrowych (a).

Przełóż pasy uprząży przez otwory w śpiworcu i wkładce siedziska (b, c i d), następnie przymocuj łączniki pasów z tyłu oparcia (e).

Zamontuj otulacz główki, upewniając się że pasy barkowe znajdują się powyżej otworów (g).

Zapnij zaczepy pasów barkowych do zaczepów pasów biodrowych.

Nałóż ochraniacze pasów barkowych (f).

Wyjęcie śpiworca i otulacza główki odbywa się w odwrotnej kolejności.

18 - MONTAŻ DASZKA (przodem do kierunku jazdy) - 1

Przed montażem, sprawdź czy daszek jest ustawiony dla funkcji przodem do kierunku jazdy

(patrz krok 15). Zwróć uwagę na strzałki na uchwytych daszka, powinny wskazywać w drugą stronę - od daszka (a).

Wsuń uchwyty daszka w miejsca montażu w ramie po dwóch stronach (b).

Przełóż tył daszka za oparcie siedziska (c).

19 - MONTAŻ DASZKA (przodem do kierunku jazdy) - 2

Rozłóż daszek poprzez pociągnięcie górnej części do przodu (a).

Zapnij materiałowe napinacze wokół ramy wózka (b).

Zapnij zamek pasków z tyłu oparcia (c).

Aby obniżyć daszek, pchnij przednią jego część do tyłu (d).

W tylnej części daszka znajduje się klapa, unieś ją aby odkryć okienko i obserwować dziecko (e).

W tylnej części daszka, pod klapa (f), znajduje się kieszonka. Maksymalna waga obciążenia to 0.2kg.

Aby powiększyć daszek, pociągnij osłonkę przeciwsloneczną do przodu (g). Aby ją schować, wpechnij ją pod daszek do środka (h).

20 - USTAWIENIE OPARCIA SIEDZISKA

Oparcie może być regulowane. Aby je obniżyć, unieś dźwignię znajdującą się z tyłu oparcia (a), a następnie ustaw zadanej pozycji i zwolnij dźwignię.

Aby podnieść oparcie, unieś dźwignię znajdującą się z tyłu oparcia (a), a następnie podnieś oparcie do zadanej pozycji i zwolnij dźwignię.

21 - MONTAŻ UCHWYTU NA KUBEK

Wepnij uchwyt na kubek w haczyk umieszczony w górnym zawiasie wózka.

W celu wypięcia uchwytu z wózka, pociągnij go do góry.

Uwaga: uchwyt może być używany tylko w funkcji siedziska skierowanego przodem.

22 - REGULACJA PODNÓŻKA (przodem do kierunku jazdy)

Aby obniżyć podnóżek, wciśnij przyciski zwalniające po obu stronach (a) i unieś (b) lub obniż (c) do zadanej pozycji. Zwolnij przyciski (a) aby zablokować podnóżek.

23 - DEMONTAŻ KOSZA

Kosz jest zdejmowany dla łatwiejszego czyszczenia. Aby wyjąć kosz, należy wypiąć 4 paski, 2 z tyłu (a) po każdej stronie oraz 2 z przodu, za podnóżkiem (b). Montaż odbywa się w odwrotnej kolejności.

Maksymalne obciążenie kosza to 2 kg równo rozłożonego ładunku.

24 - UŻYWANIE ADAPTERÓW FOTELIKA SAMOCHODOWEGO

Adaptory są dołączone i mogą być zainstalowane tylko w jednej pozycji.

Kłapa zaczepu mocowania adaptera powinna się znajdować na po zewnętrznej stronie wózka.

Otwórz adapter i przelóż umieść go w miejscu montażu od spodu (a). Zamknij kłapę zaczepu (b), aby zablokować zaczep na ramie wózka. Charakterystyczny "klik" powinien być słyszalny.

Obróć adapter do momentu aż nóżka adaptera pokryje się z trzpieniem blokującym (c) na ramie.

Przesuń adapter w dół (d) aż usłyszysz "klik" i adapter będzie zablokowany.

Powtórz te kroki z drugim adapterem, po drugiej stronie.

Aby odpiąć adaptory, przyciśnij dźwignie w nóżce adaptera (e) aby wypiąć adapter z trzpieni.

Otwórz klapy mocowania (f) i wyjmij adaptory ze stelaża (g).

Adaptory mogą pozostać wpięte do stelaża (h) jeżeli używamy fotelika regularnie na wózku, oraz nieprzeszkadzają w składaniu wózka.

25 - UŻYWANIE WÓZKA Z FOTELIKIEM (sprzedawanym oddzielnie)

Wepnij adaptory w stelaż wózka (patrz krok 24).

Nałóż fotelik samochodowy na stelaż, tak aby adaptory na stelażu wózka okryły się z otworami mocowania w foteliku. Wciśnij fotelik zdecydowanym ruchem (a), aż usłyszysz kliknięcie.

Przed użyciem fotelika wpiętego w stelaż, sprawdź poprawność montażu fotelika.

Aby wyjąć fotelik ze stelaża, naciśnij przyciski znajdujące się przy otworach mocowania w foteliku (b), a następnie podnieś fotelik i wyjmij go z adapterów (c).

26 - MONTAŻ OSŁONKI PRZECIWDESZCZOWEJ

Montaż odbywa się tak samo przy funkcji przodem i tyłem do rodzica, oraz z fotelikiem.

Umieść osłonkę na wózku (jak na rysunku), tak aby kłapa ręczki wózka przeprowadzić przez otwory w osłonce (a).

Zapnij paski z rzepami, 3 po każdej stronie tylnej części osłonki (b).

Zapnij pasek, znajdujący się z przodu, na stelażu wózka (c).

Zamek błyskawiczny znajdujący się w przedniej części osłonki (d), może być otwarty aby mieć dostęp do dziecka.

27 - DEMONTAŻ SIEDZISKA DO CZYSZCZENIA

Właściwe zabezpieczenie siedziska wózka jest bardzo ważne dla bezpieczeństwa Swojego i Twojego dziecka. Demontaż i montaż siedziska zawiera wiele kroków, zapieć według poniższej instrukcji. Zapoznaj się z nią szczegółowo.

Wskazówki:

- Dla ułatwienia demontażu, utrzymuj wózek w pozycji wpół-złożonej - zwolni to napięci materiały będą łatwiejsze do wyjęcia.
- Przy przekładaniu klamry przez plastikowe otwory, utrzymuj klamrę w lini otworu dla łatwiejszego przekładania. Jeżeli przekładanie jest ciężkie, użyj narzędzia z tępą krawędzią, np. monety lub płaskiego śrubokręta aby sobie pomóc.

Rozepnij rzepy z tyłu oparcia, trzymające tapicerkę ze stelażem (a).

Rozsuń zamek w górnej części oparcia i wyjmij 3 panele ze środka (b).

Rozsuń zamek przedniej części oparcia i wyjmij 3 panele ze środka (c).

Wypnij paski siedziska ściskając sprzączkę płasko i przekładając je przez otwory (d).

Rozepnij paski podpory siedziska od spodu (e).

Wyjmij pokrowiec siedziska z podnóżka (f), a następnie z ramion oparcia (g).

Montaż siedziska odbywa się w odwrotnej kolejności.

Uwaga: środkowy panel materiałowego oparcia, musi być zamontowany w odpowiednim kierunku, zgodnie z rysunkiem (h).

28 - SKŁADANIE WÓZKA

Uwaga: przed składaniem zdejmij osłonę przeciwdeszczową złoż daszek kompletnie.

Aby złożyć wózek, unieś rączkę (a), a następnie naciśnij stopą na dźwignię drugiej blokady (b).

Naciskając na drugą blokadę, pchnij rączki do przodu, aż do złożenia wózka.

Automatyczna blokada zadziała w momencie całkowitego złożenia wózka.

UWAGA: uważaj aby nieuszkodzić mechanizmu wolnostojącego podczas składania.

Zbyt mocne dociskanie może spowodować wygięcie ramion nówek (c).

Sprawdź automatyczną blokadę, aby być pewnym, że wózek jest zablokowany przed uniesieniem go.

29 - UŻYWANIE FUNKCJI WOLNOSTOJĄCEJ

Nóżki funkcji wolnostojącej rozkładają się automatycznie, gdy wózek jest złożony całkowicie.

Uwaga: aby uniknąć obrażeń, trzymaj dziecko z dala od wózka, gdy stoi on samodzielnie po złożeniu.

Uwaga: Każdy dodatkowy bagaż zawieszony na wózku, może spowodować zaburzenie jego stabilności.

UTRZYMANIE WÓZKA

Wózki zostały zaprojektowane tak, aby spełniać wymogi bezpieczeństwa, przy poprawnym użyciu i serwisowaniu, przez wiele lat będzie Wam służył.

Stelaż wózka jest bardzo wytrzymały, jednak uderzenia kołami o schody czy też krawężniki, mogą go uszkodzić.

Obuwie dziecka z twardą podeszwą mogą uszkodzić miękkie materiały wózka.

Przechowywanie wilgotnego wózka będzie sprzyjać powstawaniu pleśni.

Gdy wózek ulegnie zamoczeniu, należy go dokładnie wytrzeć miękką ściereczką, oraz dokładnie osuszyć przed przechowywaniem.

Przechowuj wózek w suchym i bezpiecznym miejscu.

Nie pozostawiaj produktu na słońcu przez dłuższy czas - niektóre materiały mogą wyblaknąć.

SERWISOWANIE

Wózek wymaga regularnego serwisowania przez użytkownika.

Produkty Cosatto zostały zaprojektowane z myślą o zminimalizowaniu potrzeby serwisowania, jednak regularne smarowanie ruchomych części przedłużą bezproblemowe użytkowanie i sprawiają, że składanie i rozkładanie będzie cały czas prostsze.

Jeżeli ruchome części zaczną sztywnieć i będą cięższe do użytkowania, należy użyć niewielkiej ilości środka takiego jak np. silikon w sprayu. **NIE UŻYWAĆ** oleju ani smaru.

Regularnie sprawdzaj elementy blokujące, hamulce, kółka, uprząż, uchwyty, regulatory siedziska zawiasy i inny osprzęt wózka, aby być pewnym, że są bezpieczne i działają poprawnie. Części te winny być ruchome przez cały czas użytkowania wózka.

Hamulce i kółka ulegają zużyciu. Powinny być sprawdzane i wymienione w razie potrzeby.

Wózek powinien być serwisowany i przejść przegląd przed rozpoczęciem użycia dla drugiego dziecka w ciągu 18 miesięcy, którekolwiek nastąpi szybciej.

CZYSZCZENIE

Daszek może być czyszczony gąbką, z użyciem ciepłej wody oraz delikatnych środków czyszczących.

Części plastikowe i metalowe należy myć gąbką, z użyciem ciepłej wody oraz delikatnych środków czyszczących.

Nigdy nie używaj silnych środków czyszczących, bazujących na amoniaku i spirytusie, czy też wybielaczy.

Proszę przestrzegać instrukcji czyszczenia umieszczonych na metkach.

CZĘŚCI ZAMIENNE

Wszystkie części zamienne przedstawione poniżej, są dostępne w serwisie.

Jeżeli potrzebujesz jakiegokolwiek z poniższych części, prosimy o kontakt: serwis@cosatto.com.pl

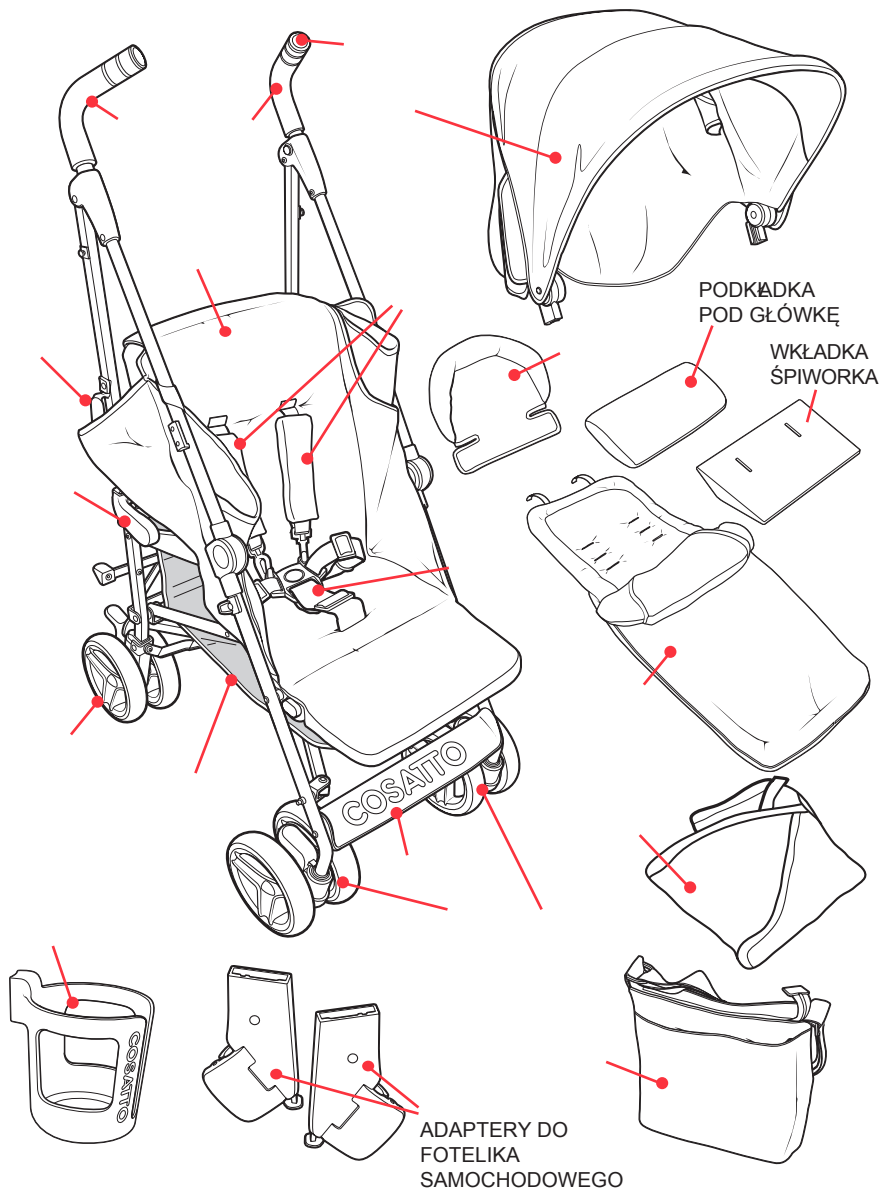

1

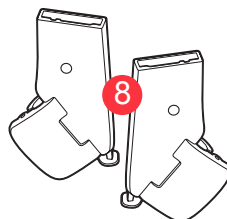
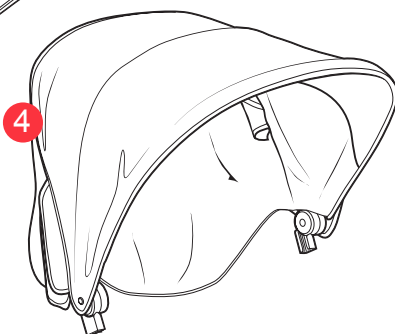
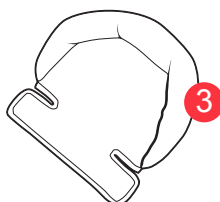
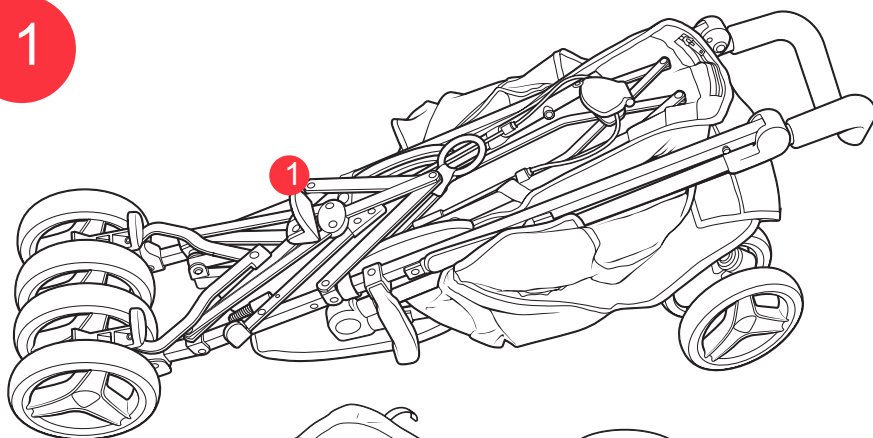

* If specified
*En caso de haberse especificado
*Si spécifié

2

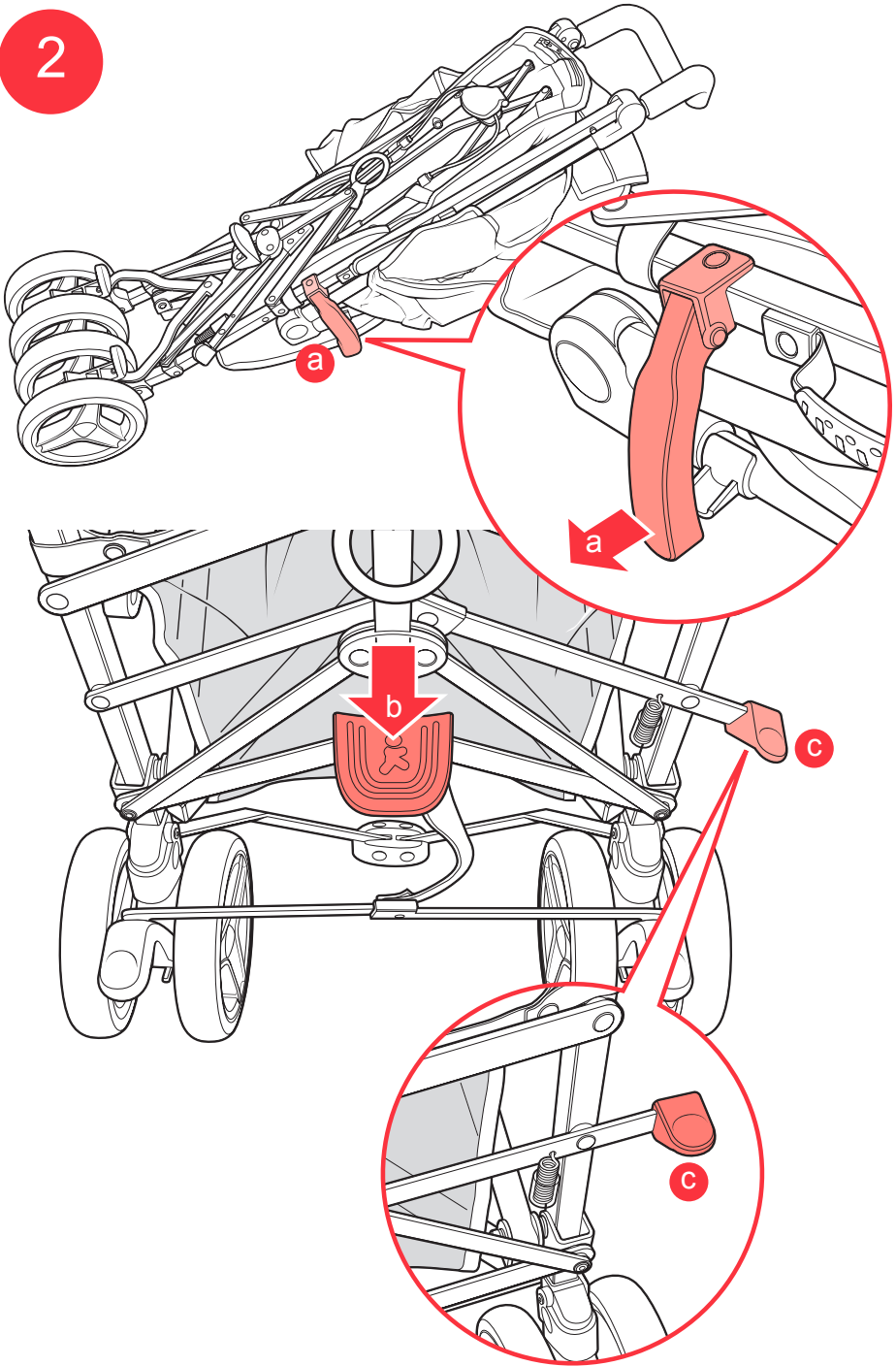

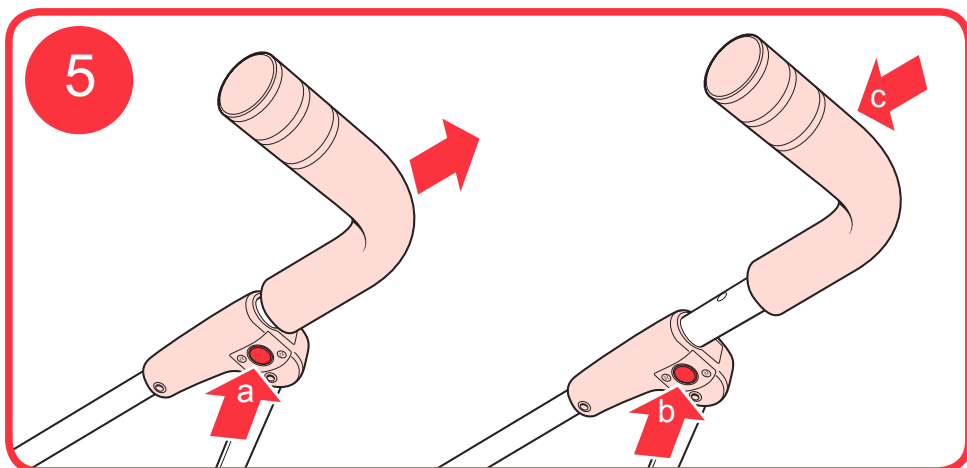
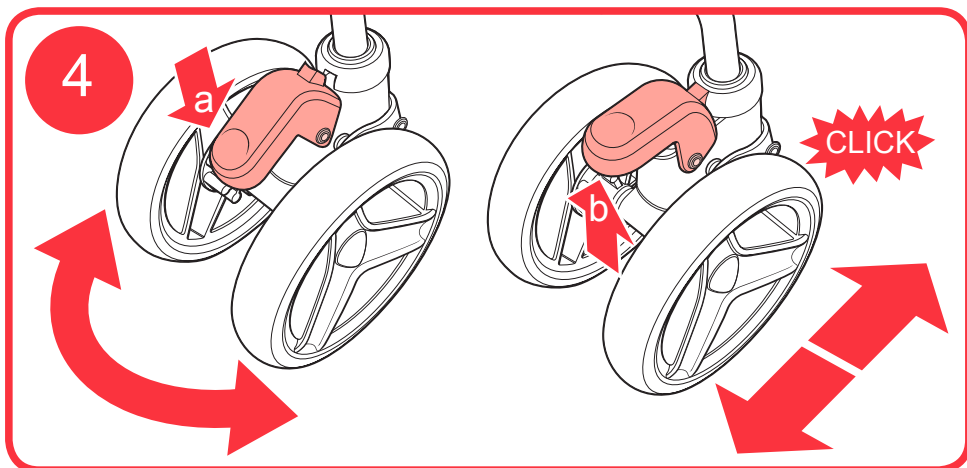
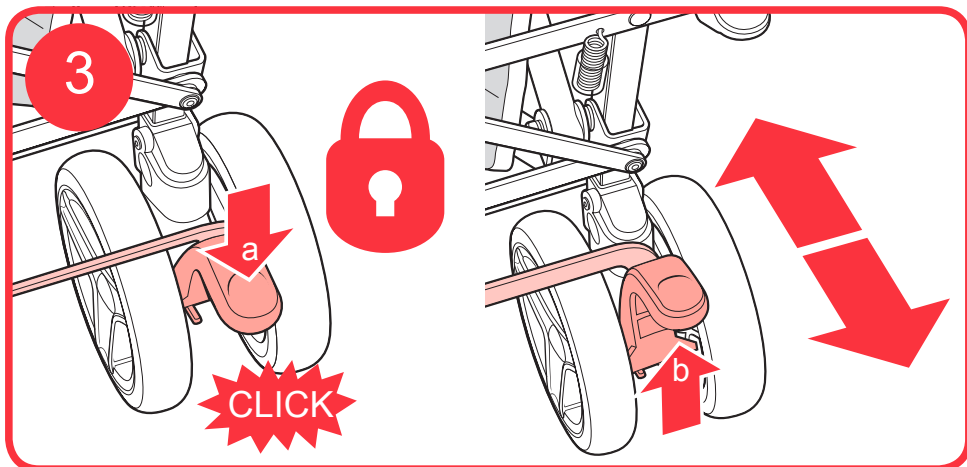

6

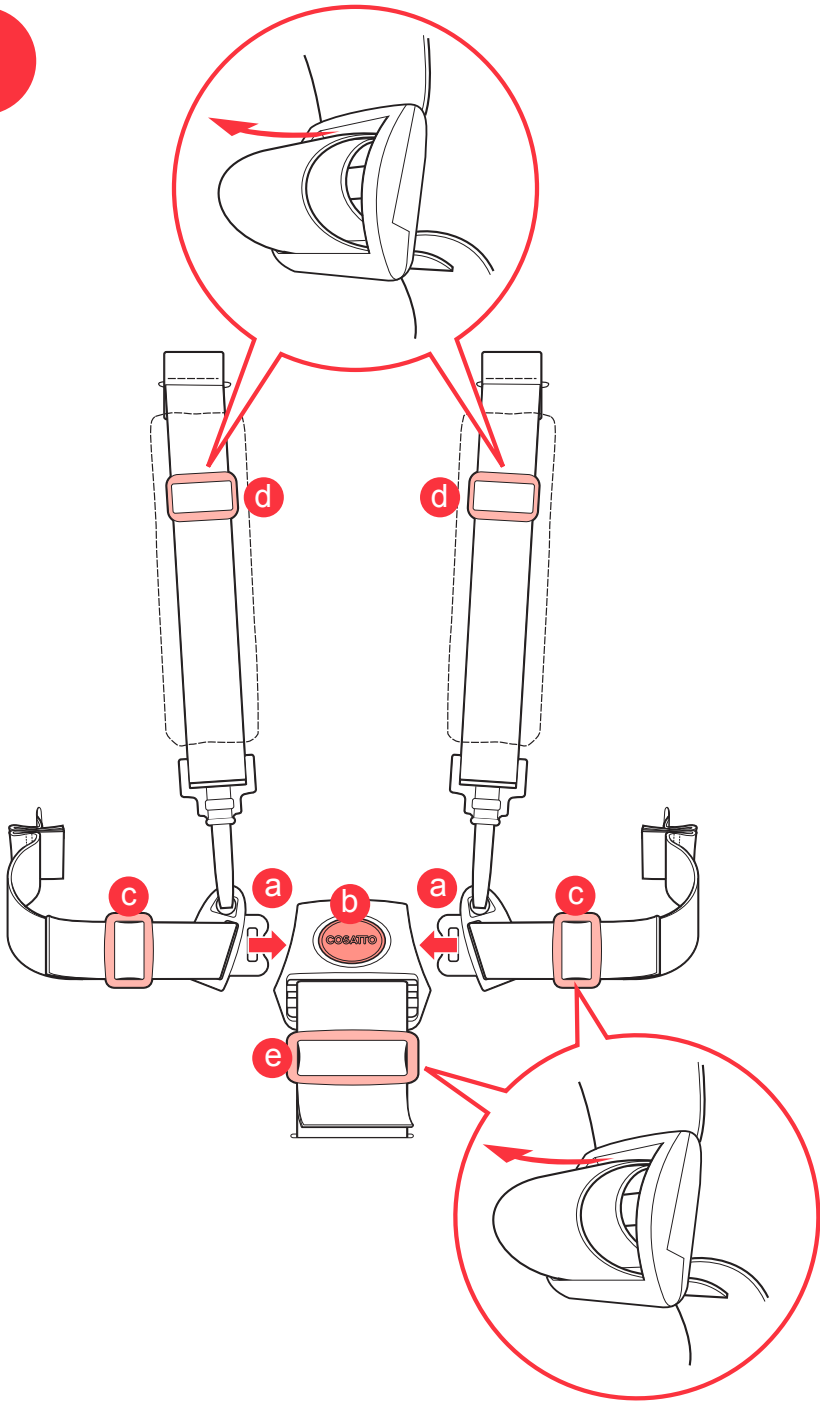

7

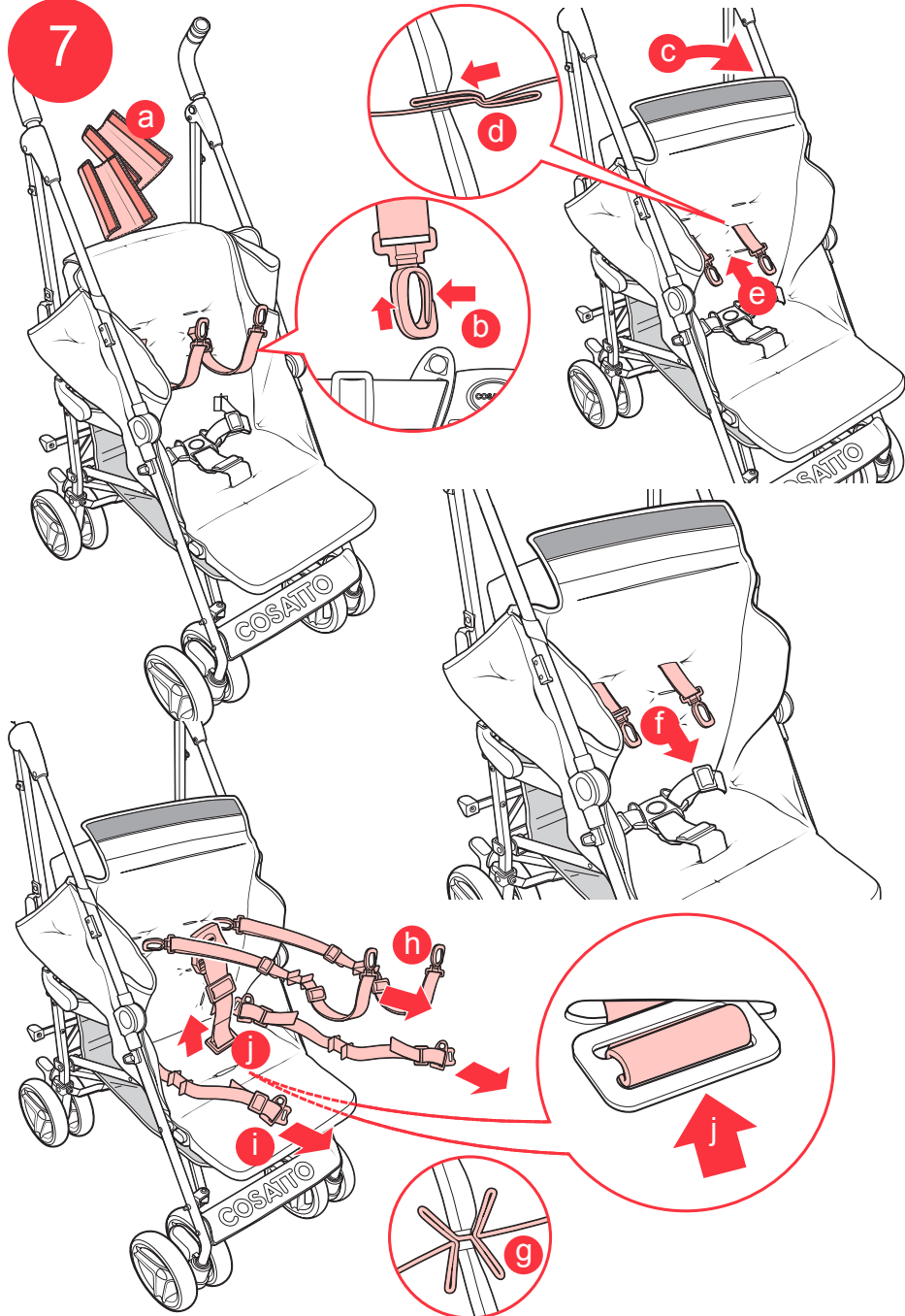

8

a

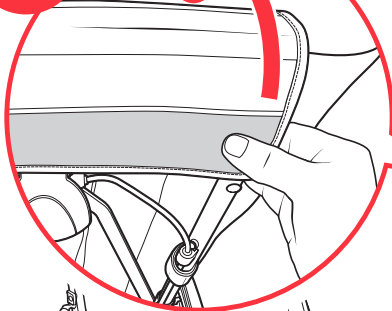

b

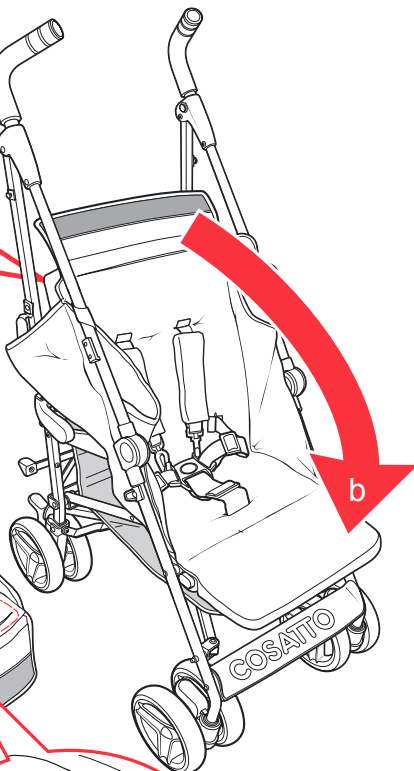

d

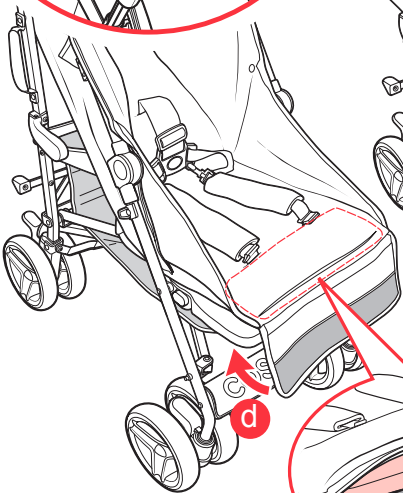

c

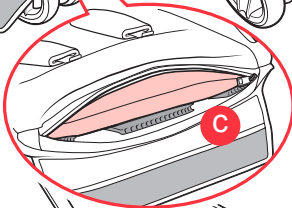

e

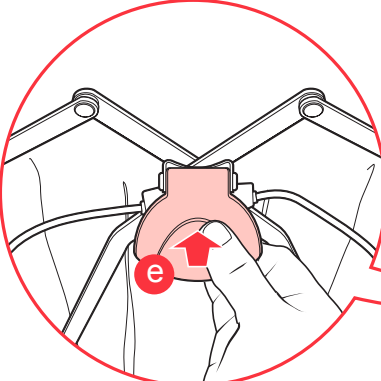

f

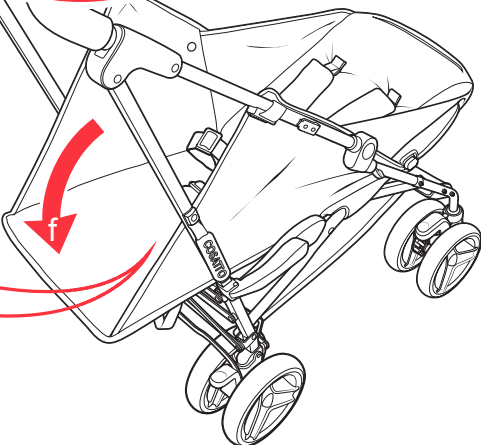

9

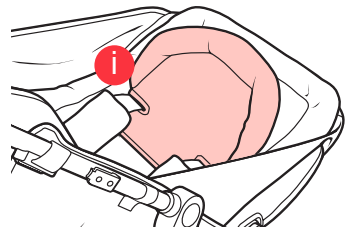
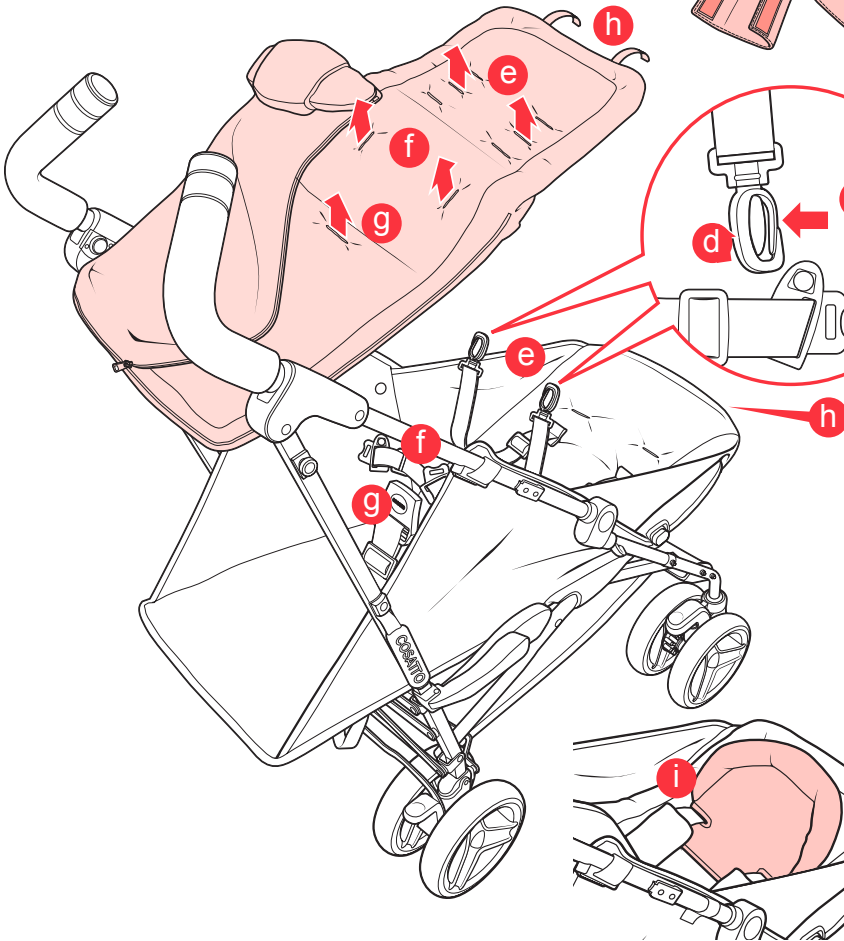
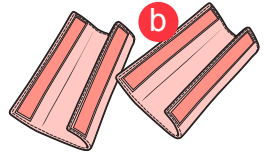
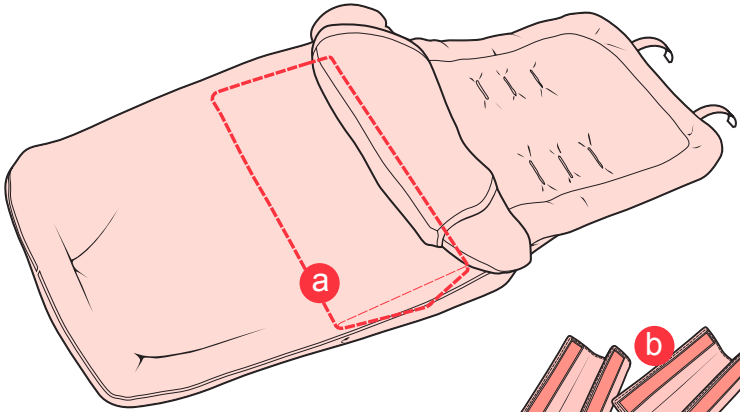

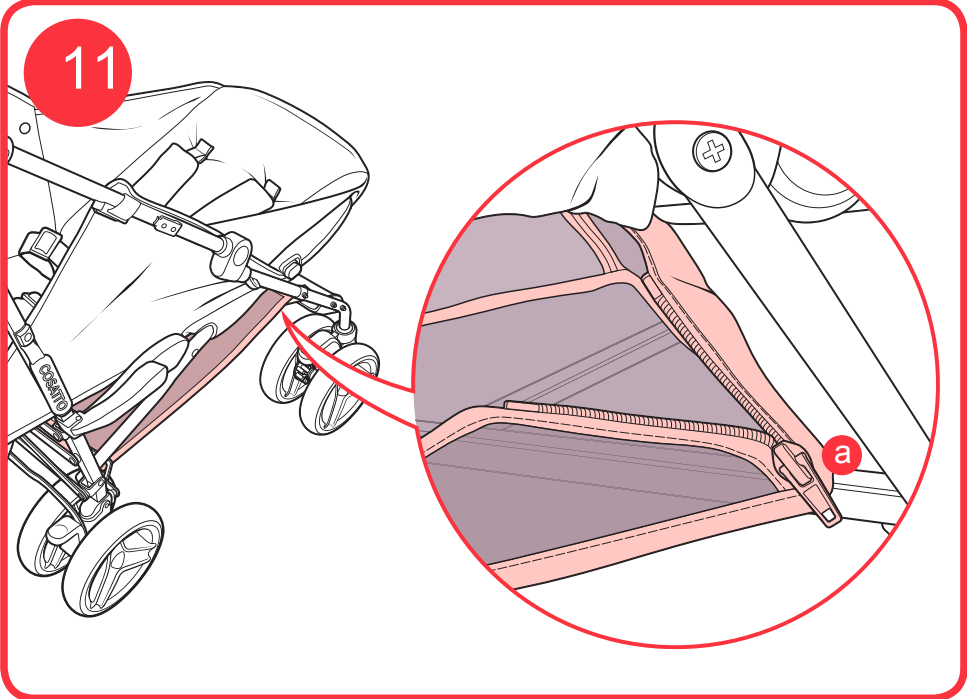
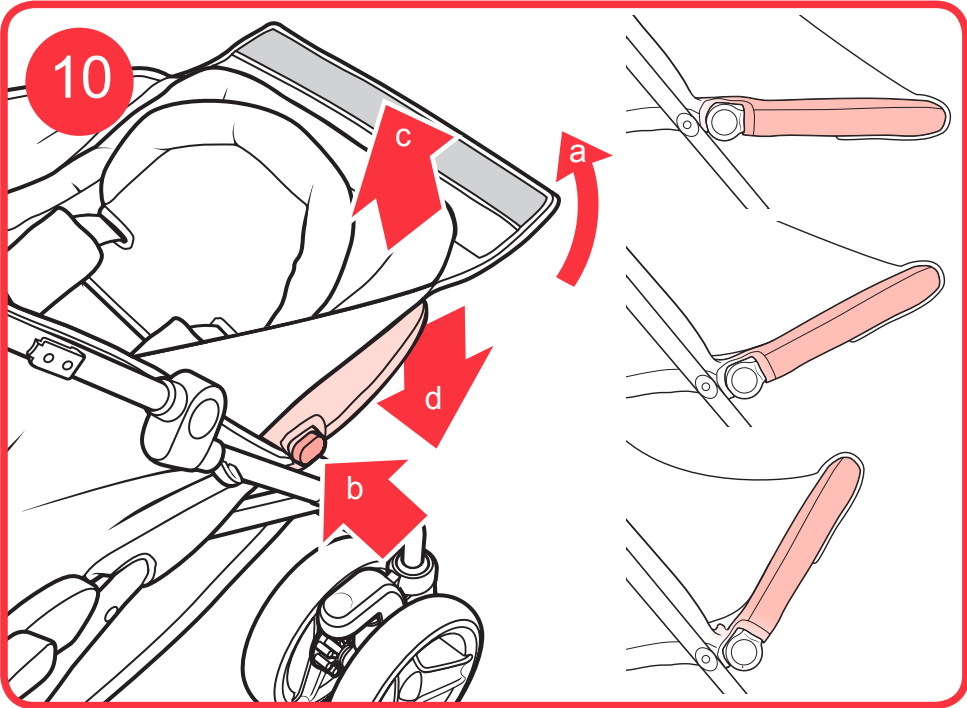

12

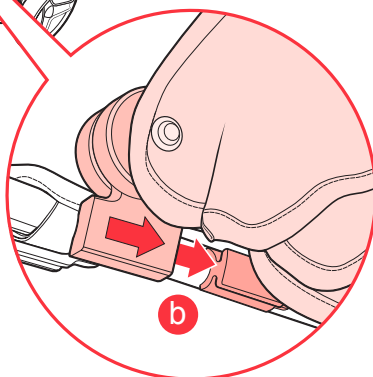
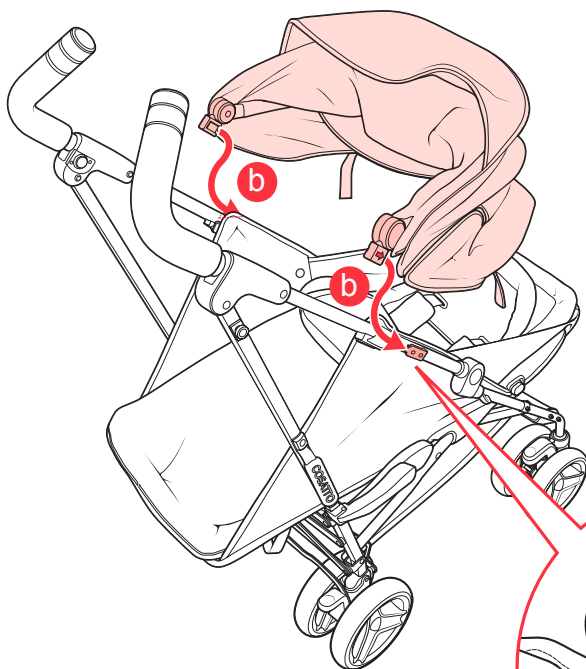
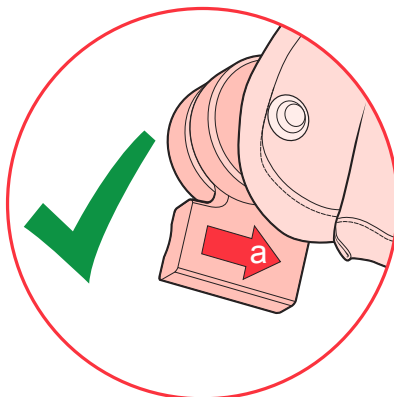
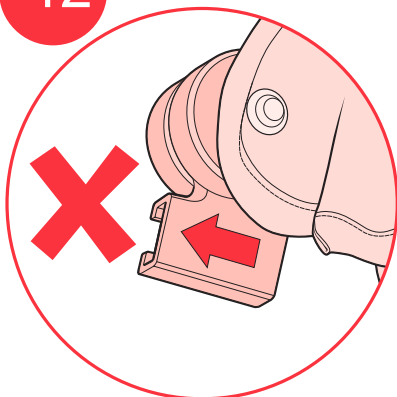

13

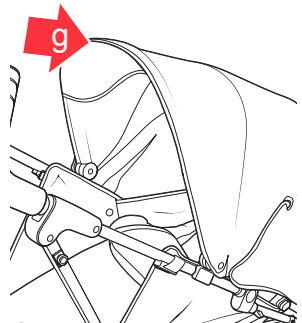
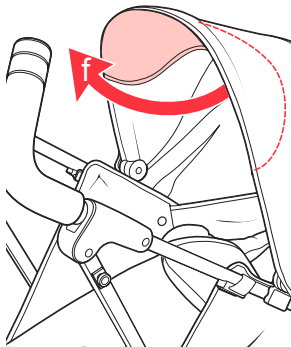
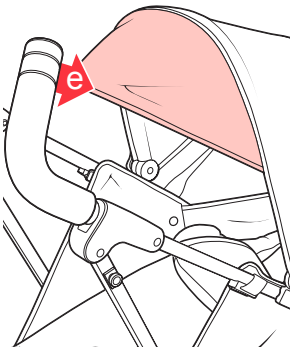
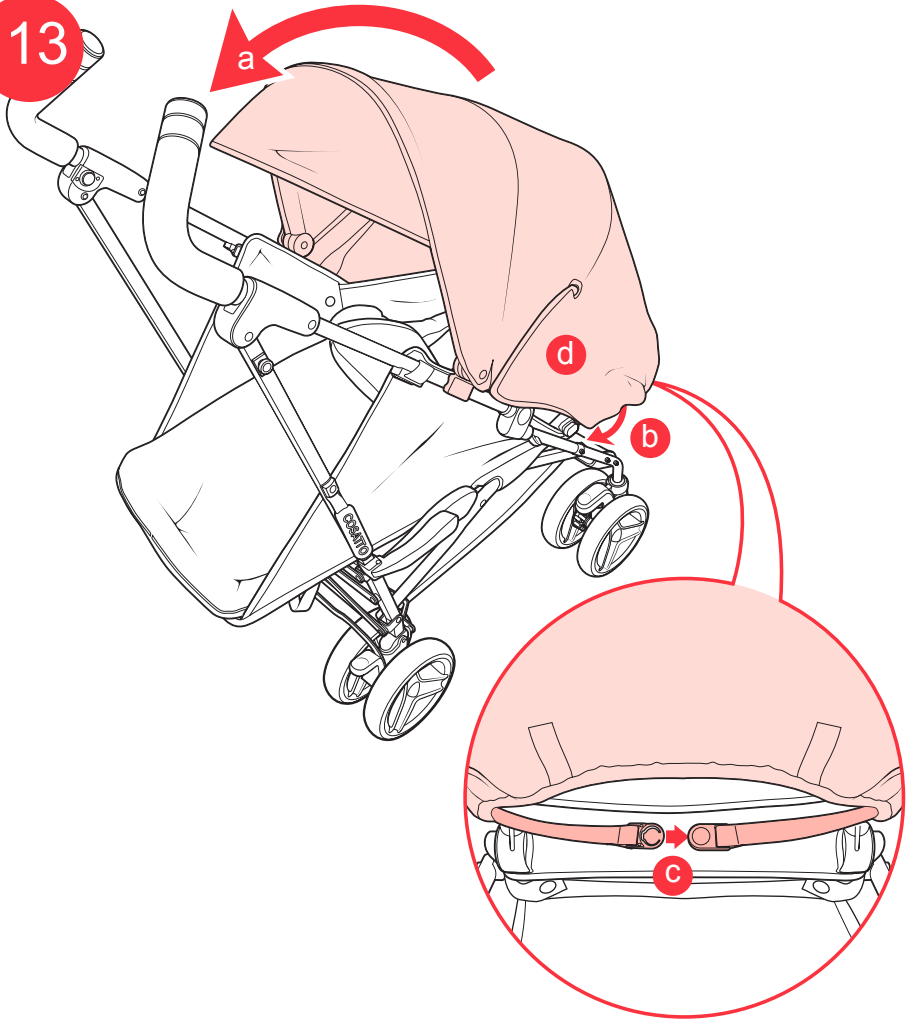

14

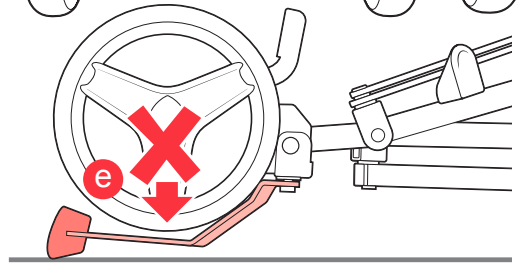
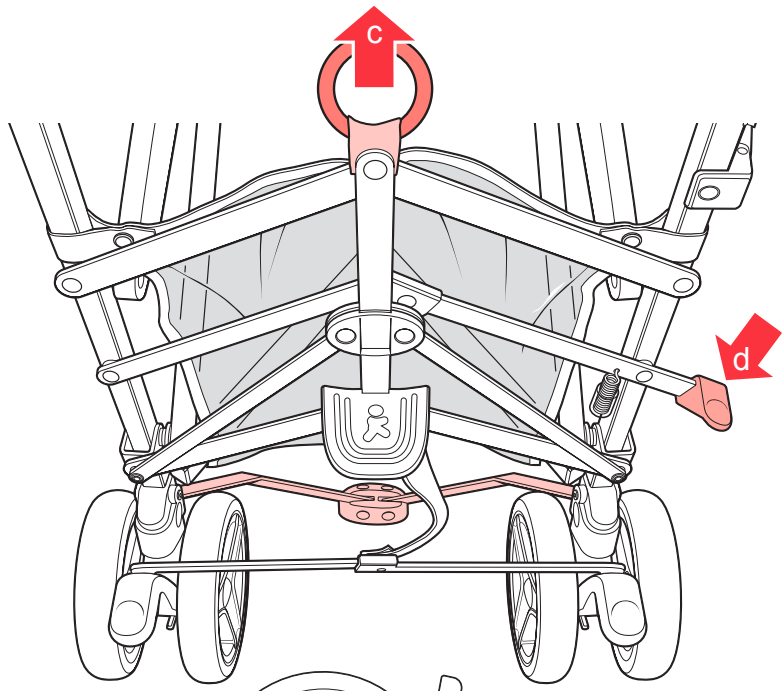
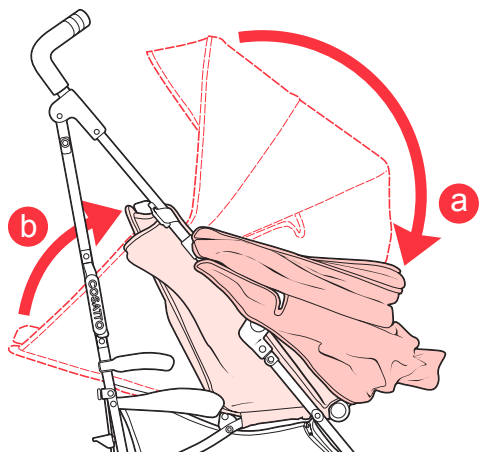

15

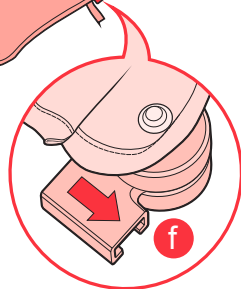
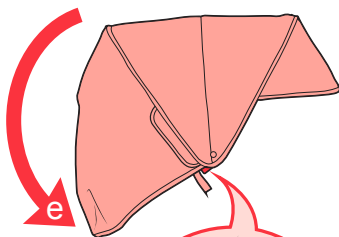
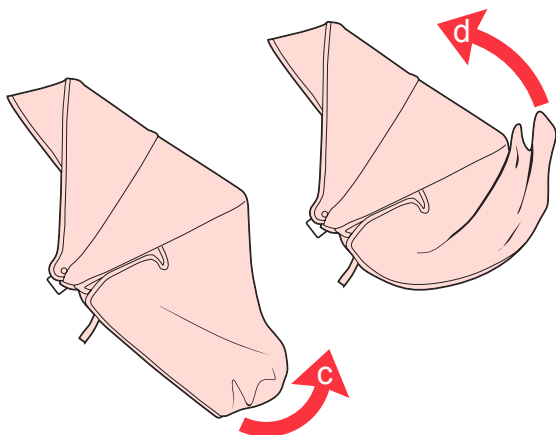
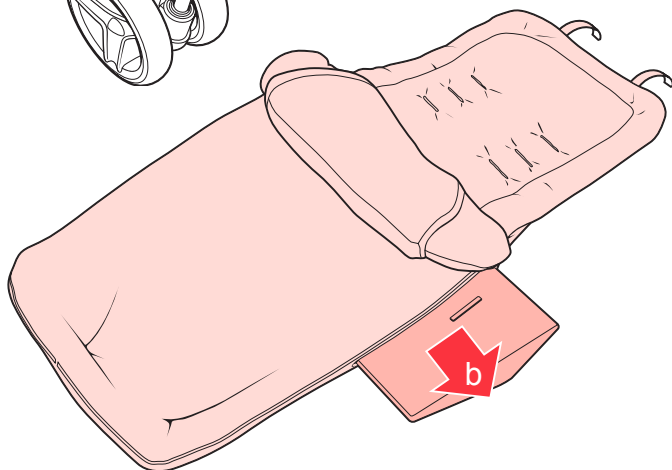
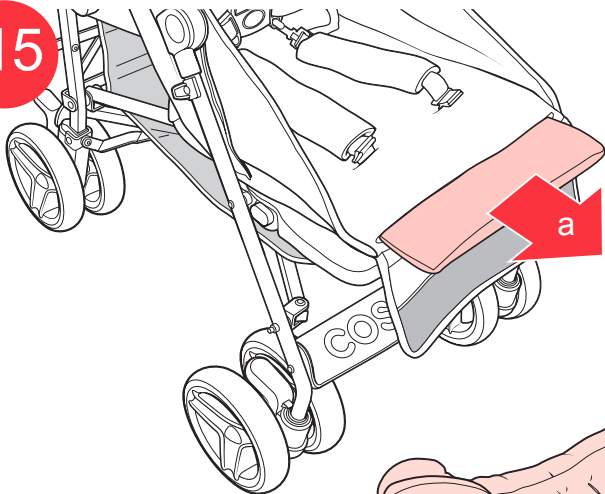

16

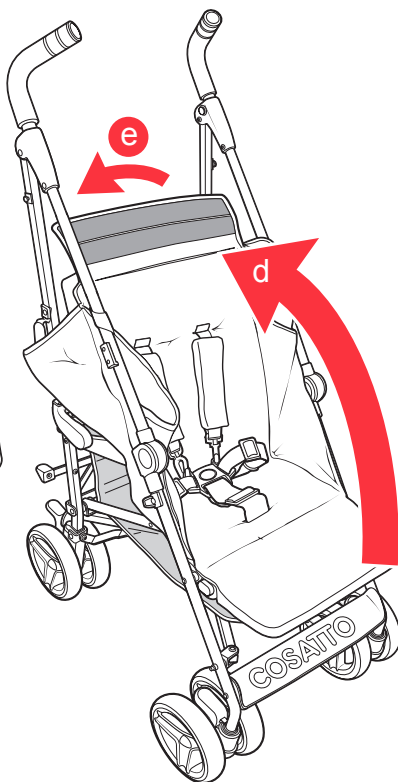
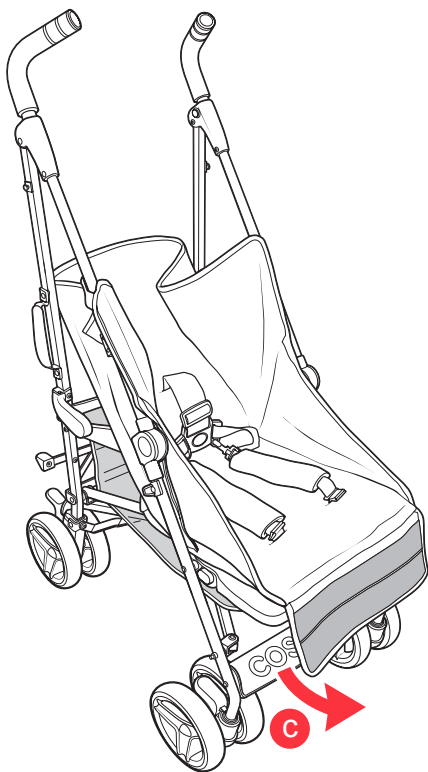
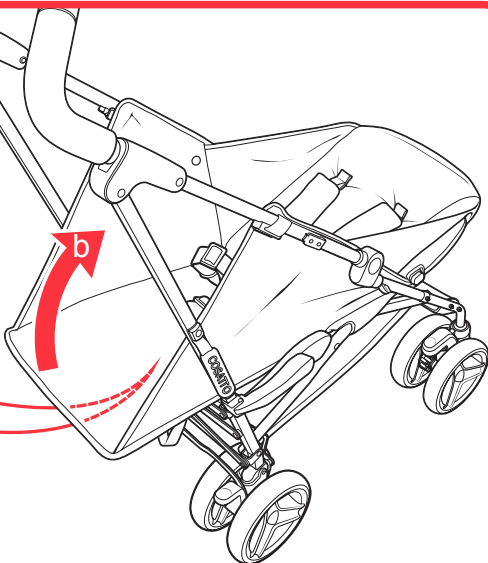
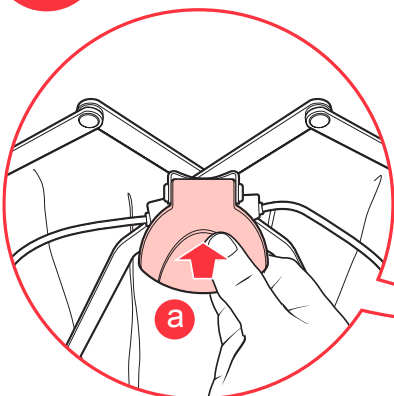

17

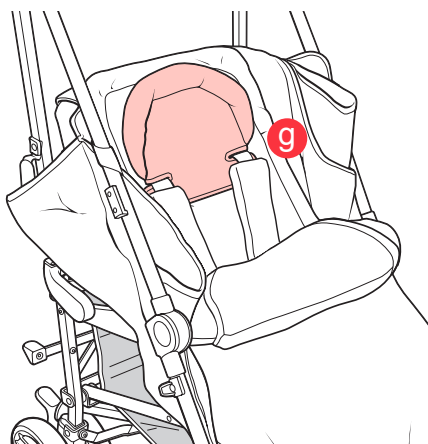
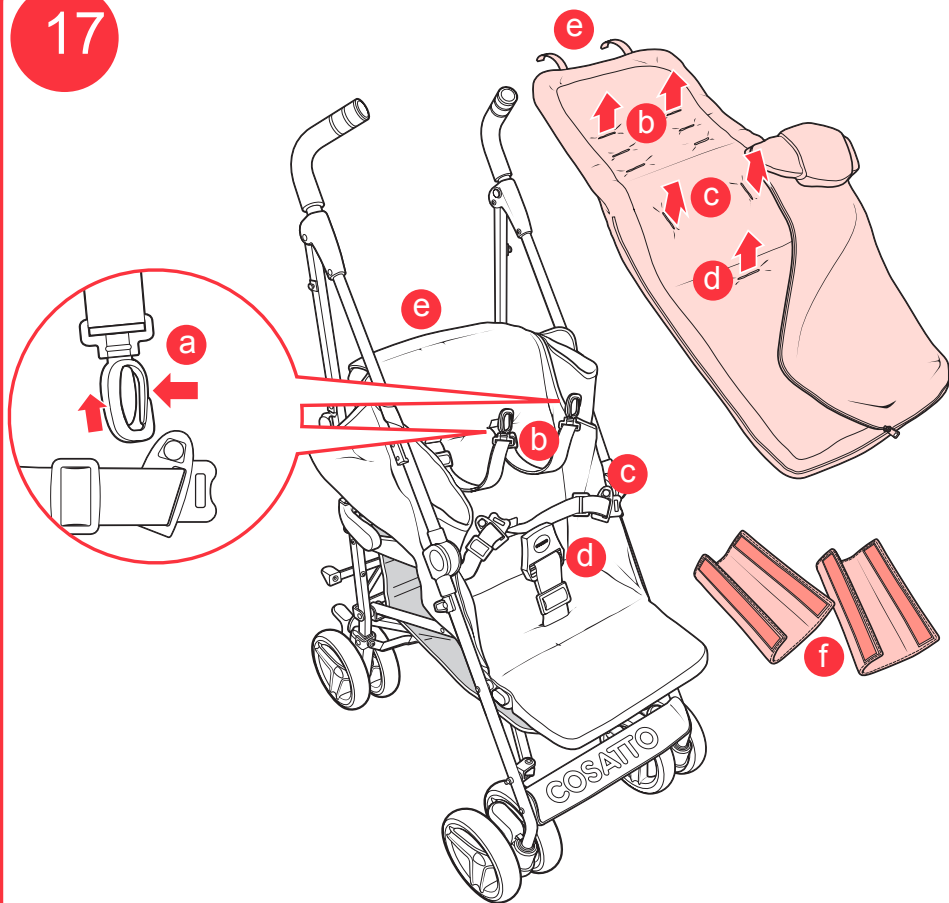

18

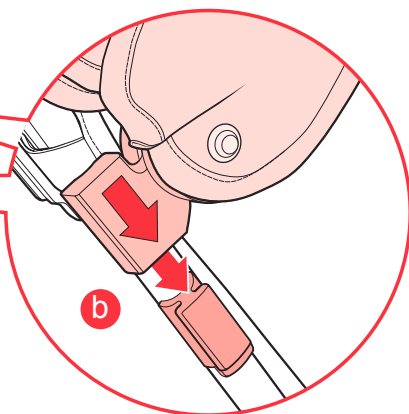
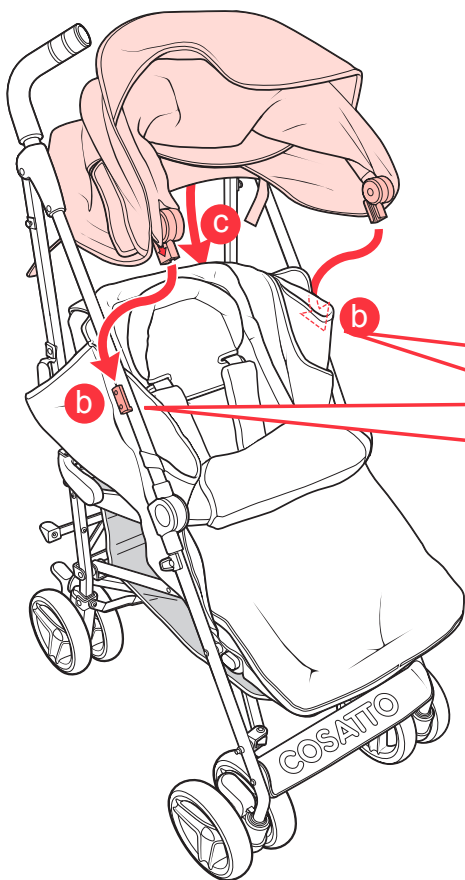
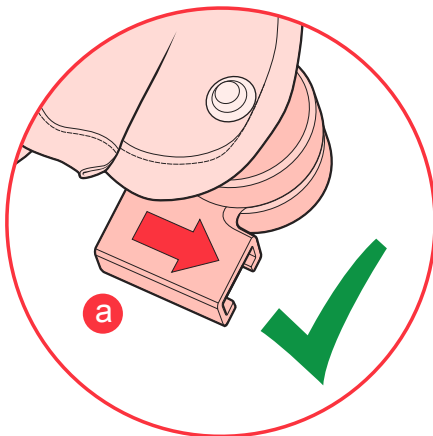
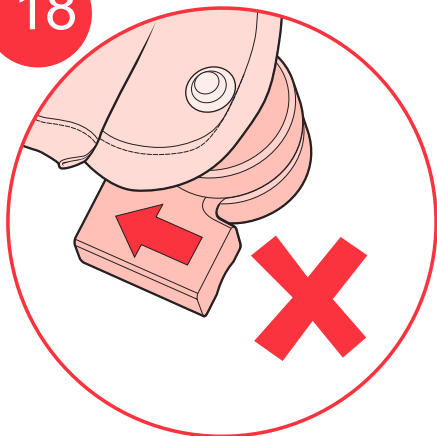

19

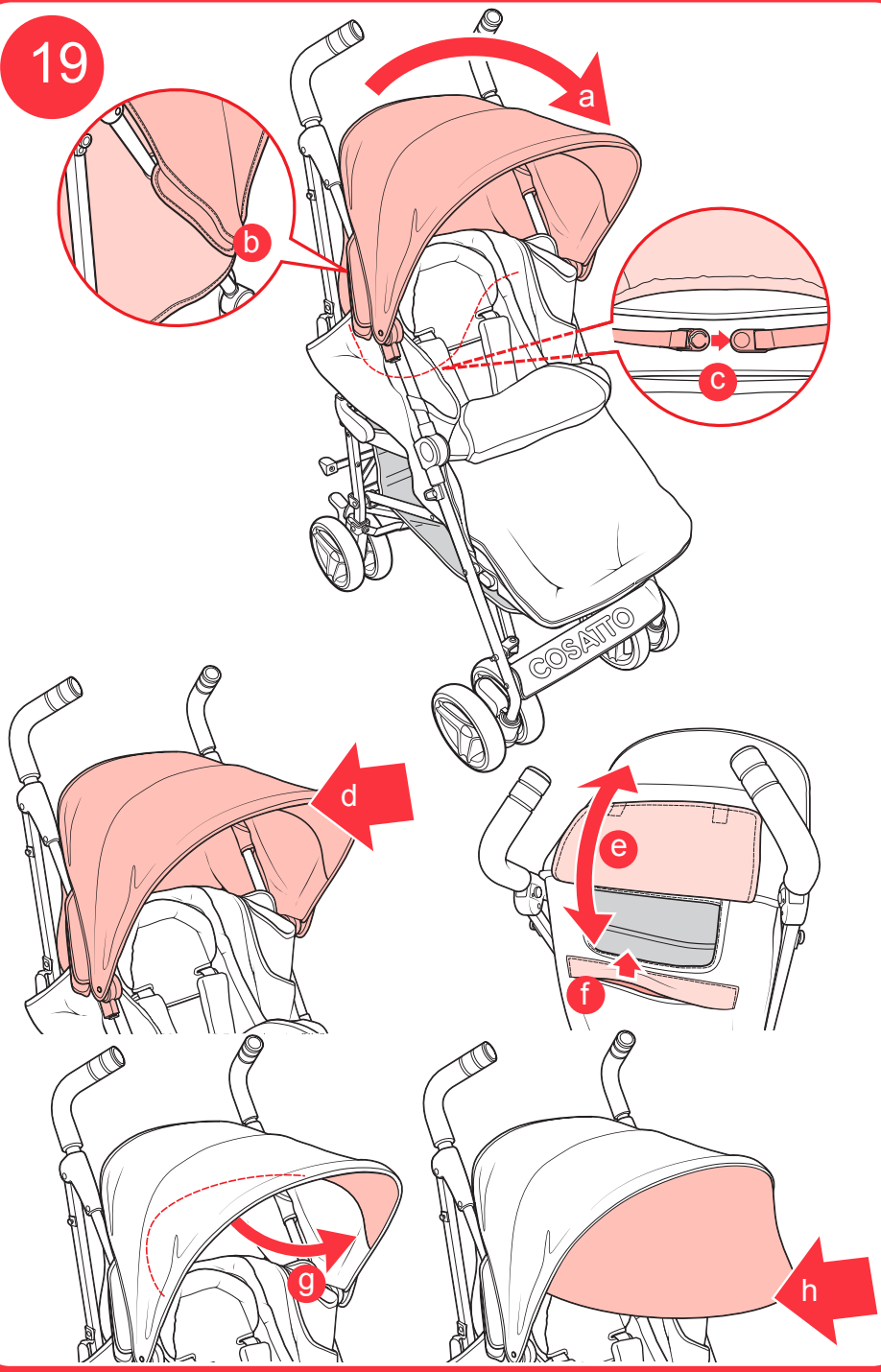

20

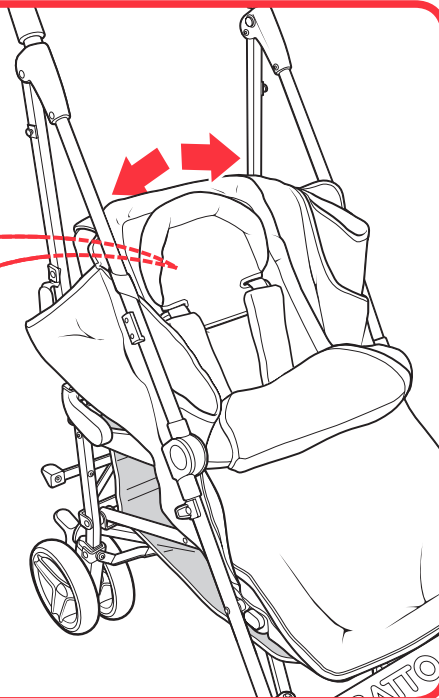
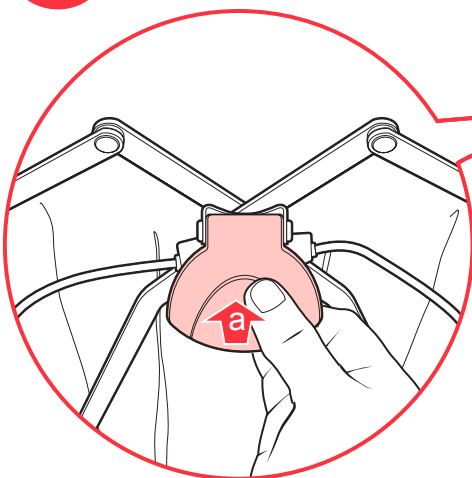

21

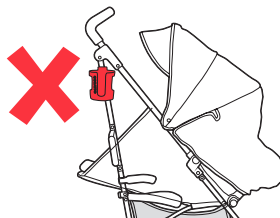
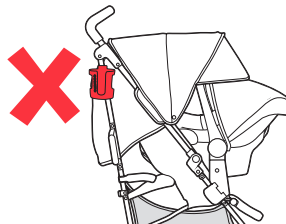
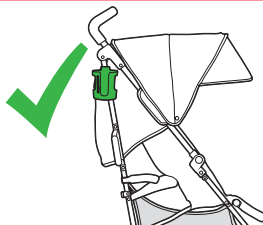
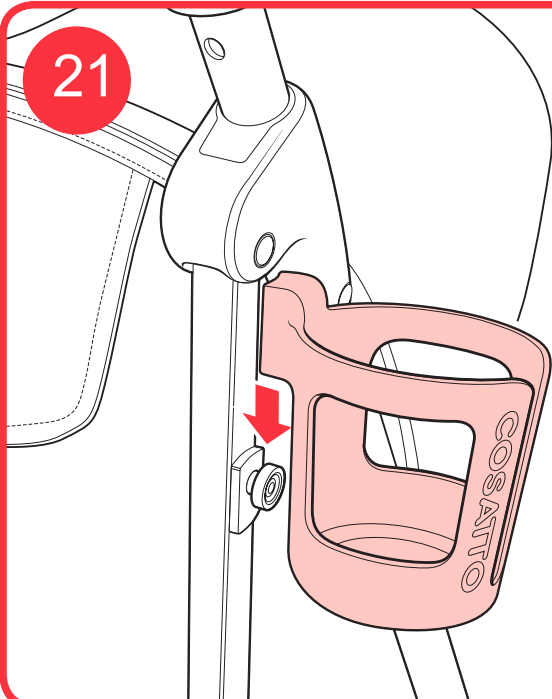

22

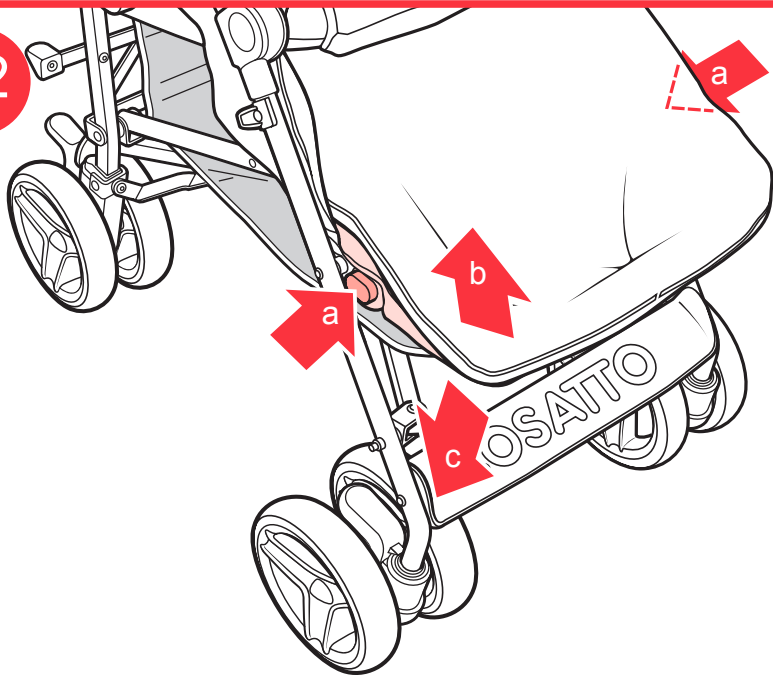

23

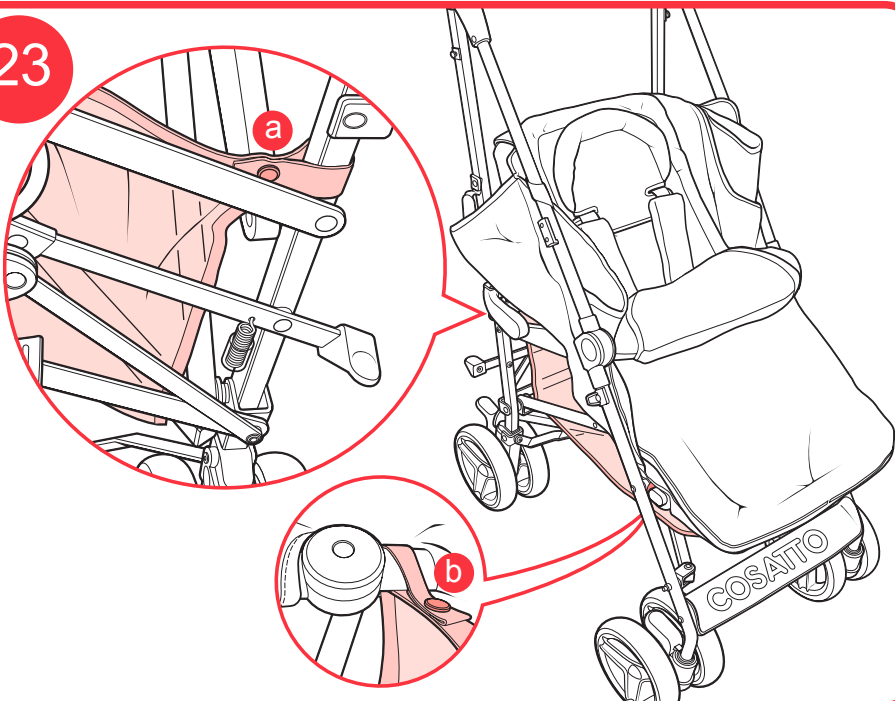

24

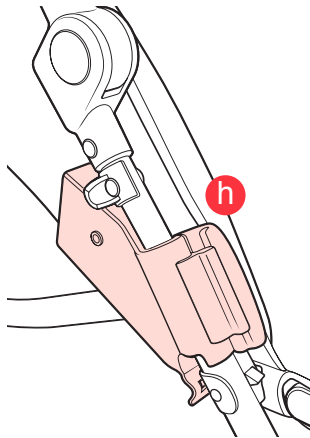
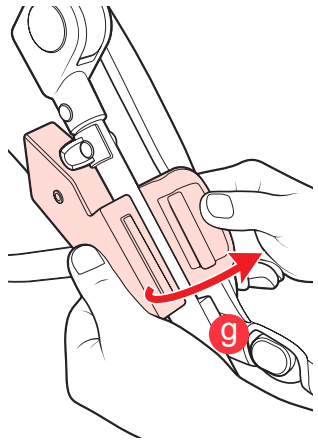
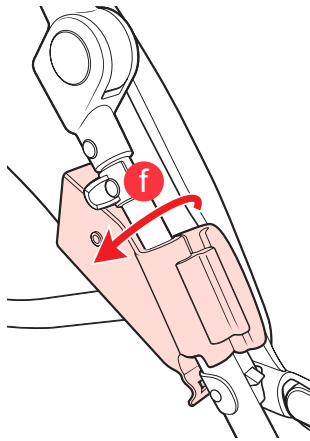
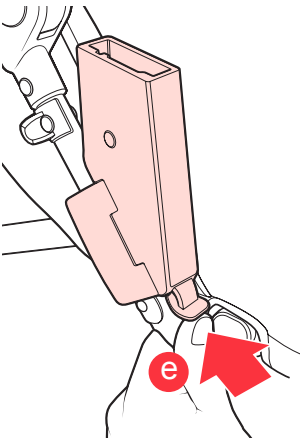
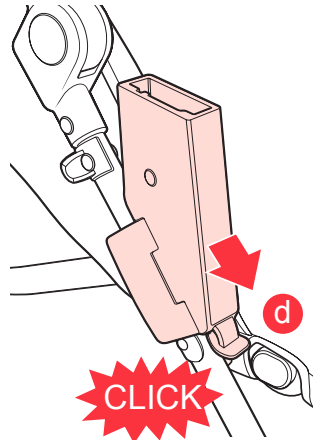
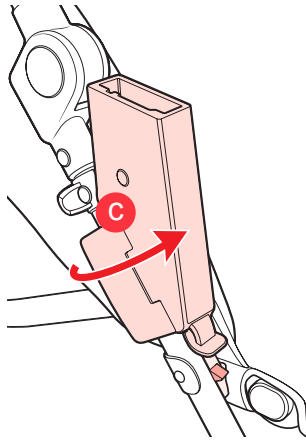
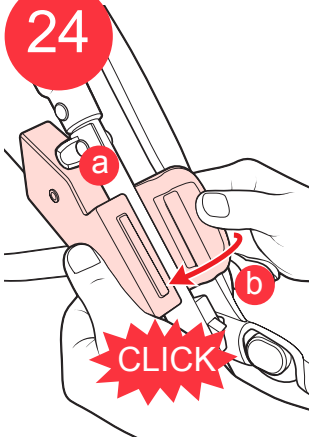

25

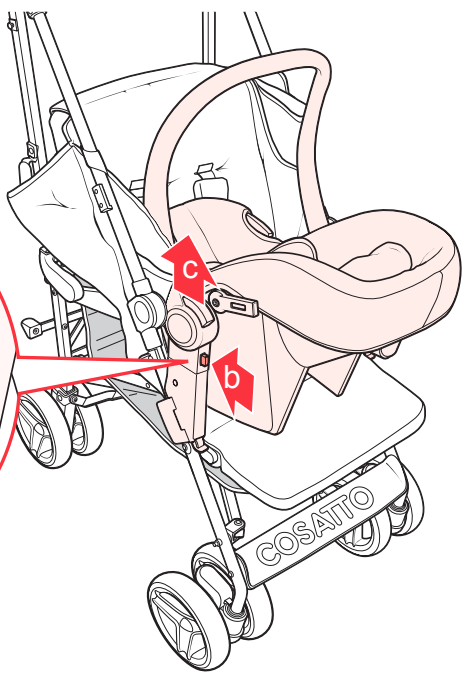
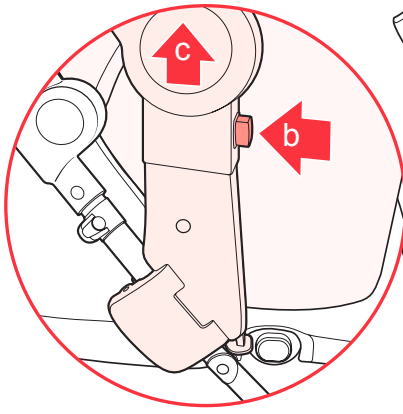
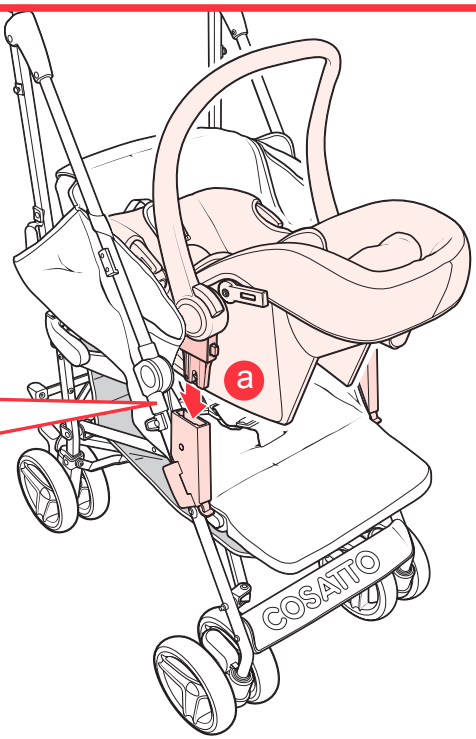
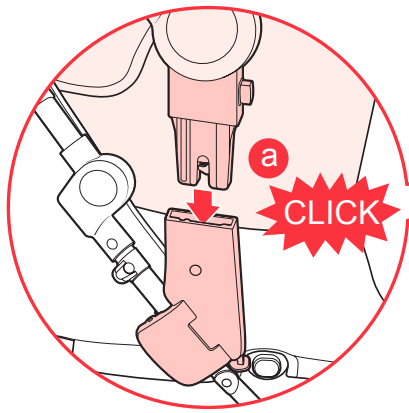

26

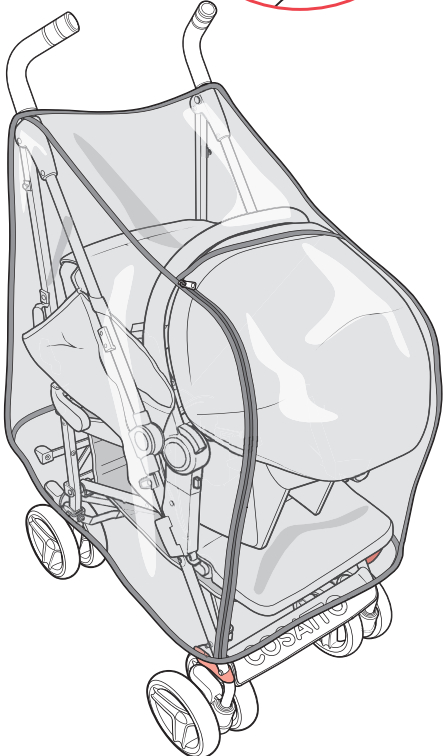
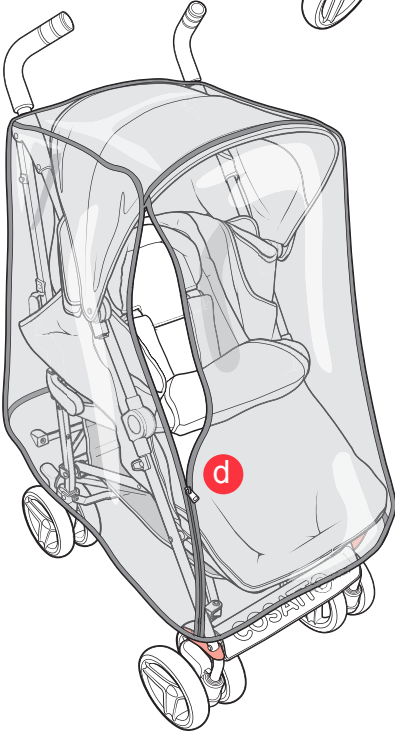
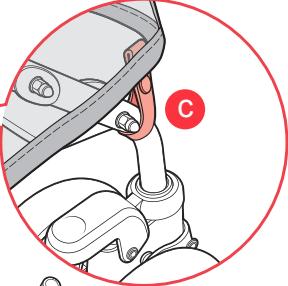
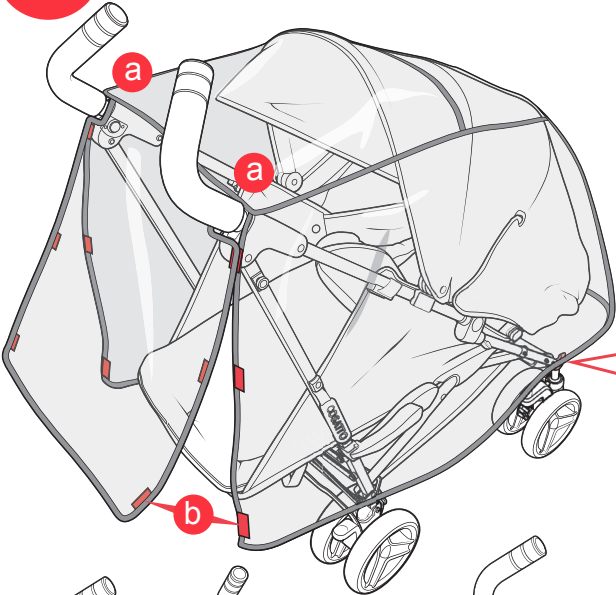

27

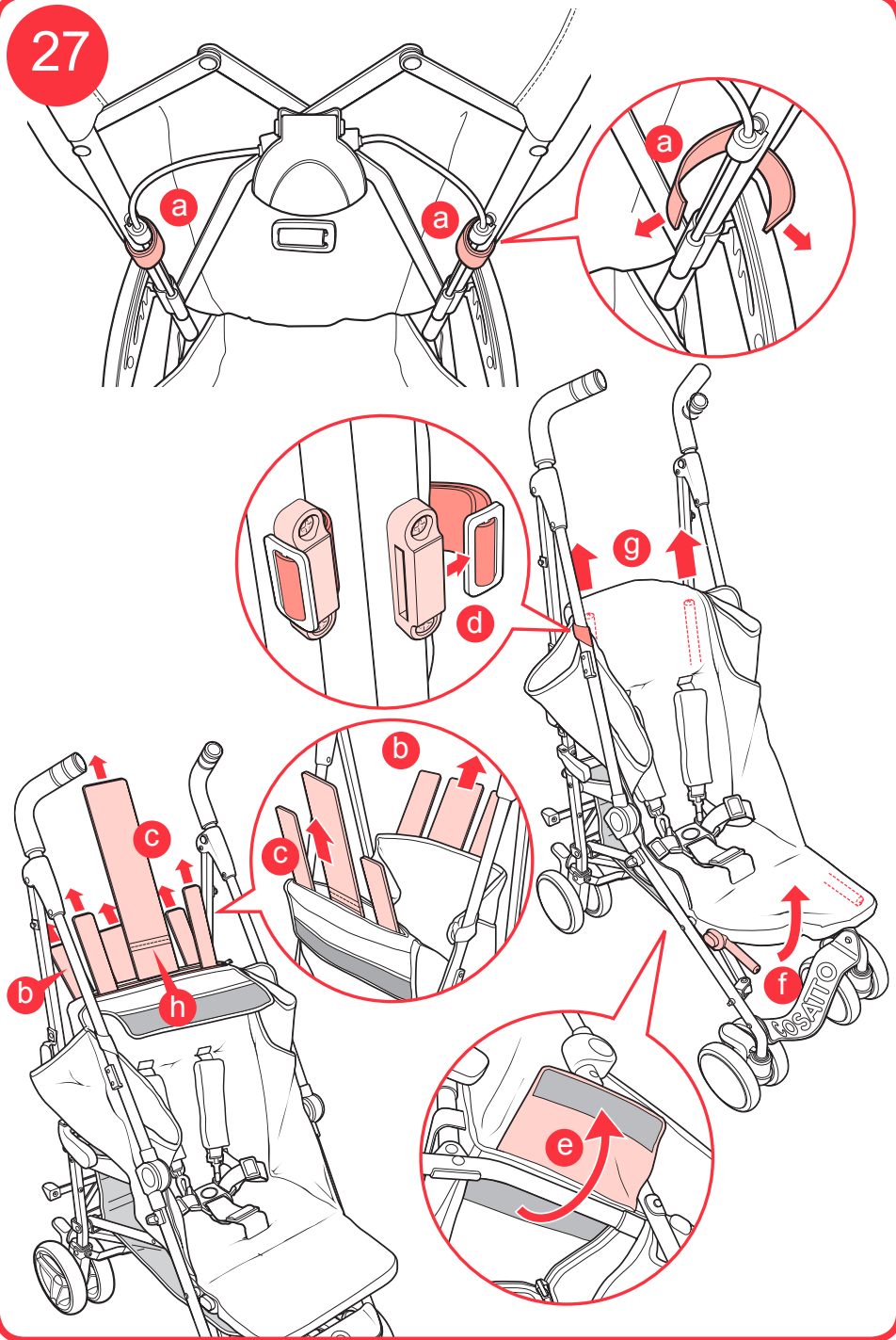

28

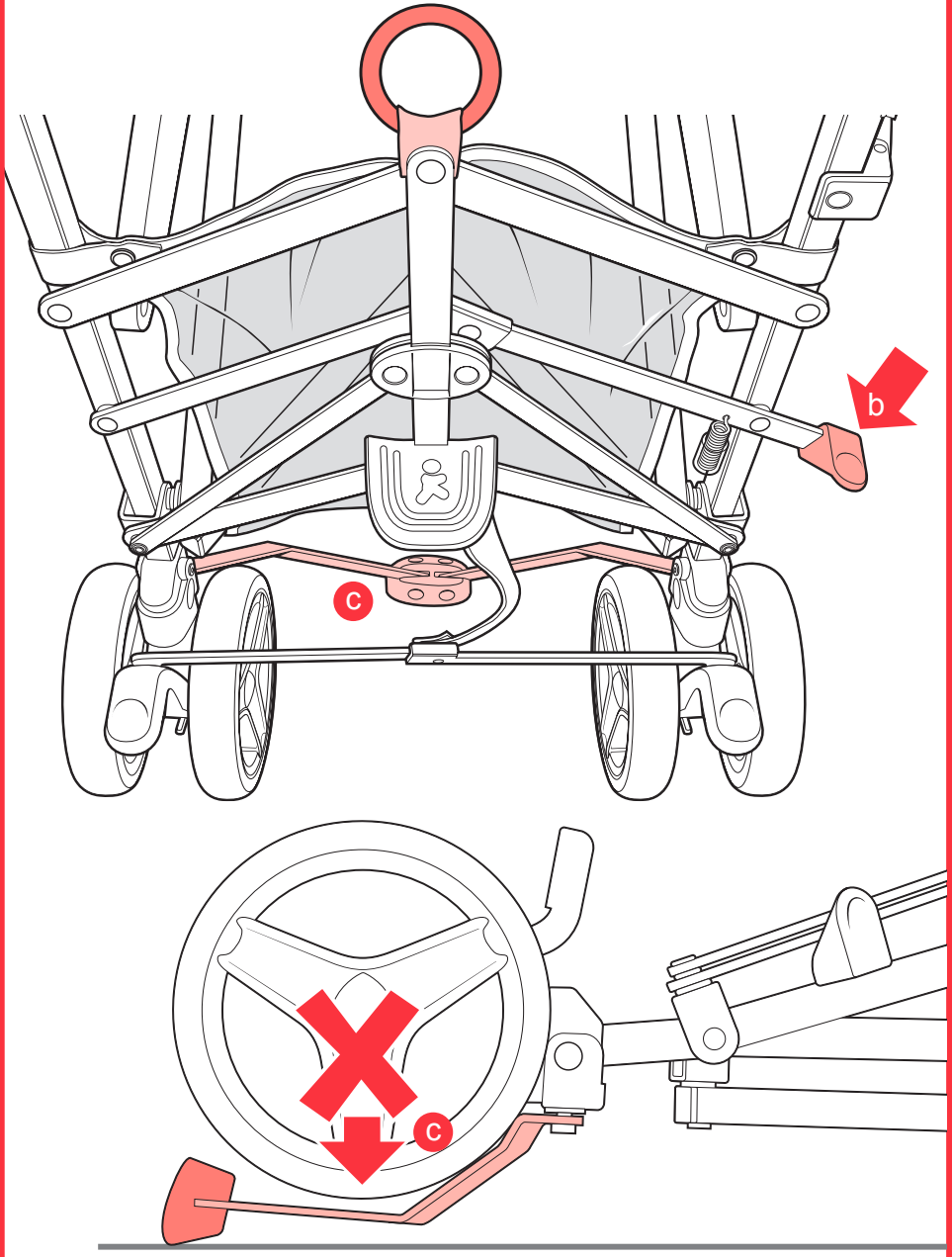

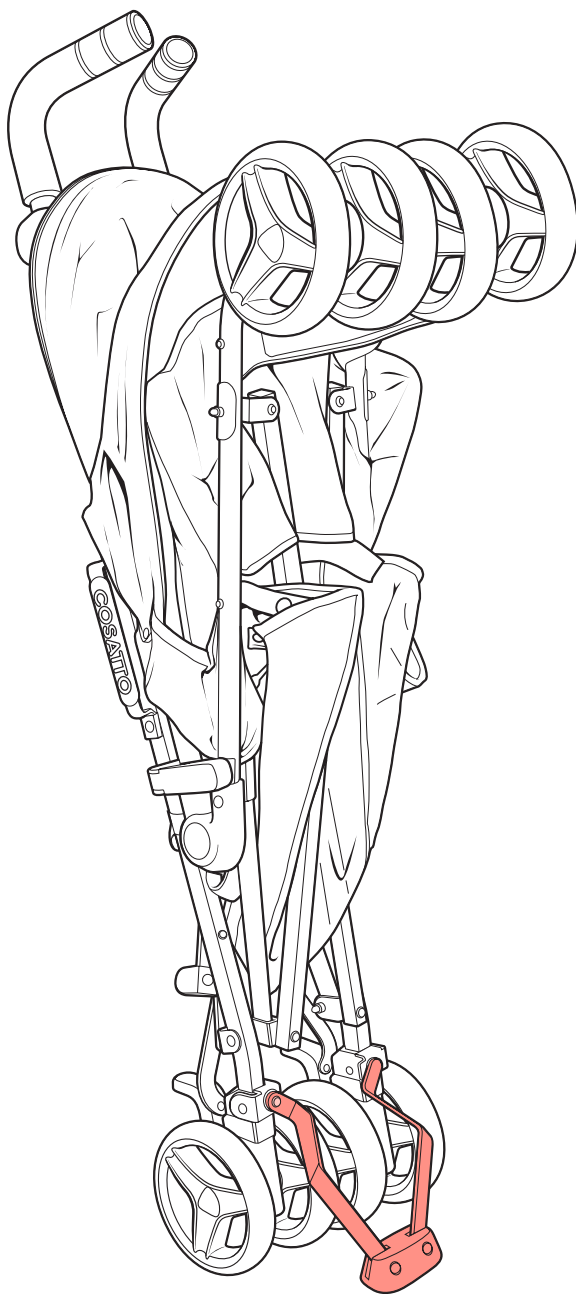

facebook

Dołącz do nas!

www.facebook.com.cosatto.pl

www.cosatto.com.pl



Producent: © Cosatto Limited, 2015 ,Bentinck Mill, Bentinck Street,
Farnworth,Bolton, Lancashire,BL4 7EP, UK

Dystrybutor: HOOKA Spółka z o.o., ul. Zwycięstwa 48, 05-126 Nieporęt
www.cosatto.com.pl **info@cosatto.com.pl**

